

IWFK 20Z8704/S35A

Distanz messend

Distance measuring

Mesure de distances



10155694



Baumer

Baumer Electric AG · CH-8501 Frauenfeld
Phone +41 (0)52 728 1122 · Fax +41 (0)52 728 1144

Abmessungen Dimensions Dimensions

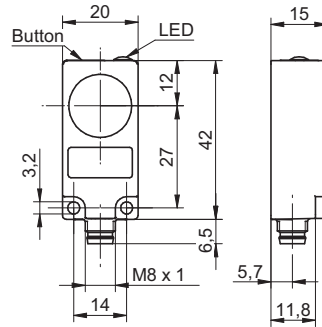

- Alle Masse in mm
- All dimensions in mm
- Toutes les dimensions en mm

Elektrischer Anschluss Connection diagram Schéma de raccordement

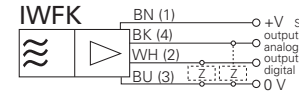

BN = Braun/brown/brun
WH = Weiss/white/blanc
BK = Schwarz/black/noir
BU = Blau/blue/bleu

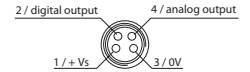

- Vor dem Anschliessen des Sensors die Anlage spannungsfrei schalten.
- Disconnect power before connecting the sensor.
- Mettre l'installation hors tension avant le raccordement du détecteur.

Empfohlene Montage für optimale Messergebnisse Recommended setup for optimal results Configuration recommandée pour des résultats optimaux

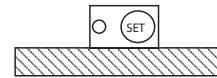

- Ein von der Vorschrift abweichender Einbau kann zu markanter Beeinflussung der Ausgangskennlinie führen.
- Failure to observe enclosed recommended mounting instructions will result in an undesired deviation from published output characteristic curve.
- Le non-respect des instructions de montage recommandées peut entraîner une déviation non conforme aux caractéristiques des courbes de sortie publiées.

Canada
Baumer Inc.
CA-Burlington, ON L7M 4B9
Phone +1 (1)905 335-8444

Italy
Baumer Italia S.r.l.
IT-20090 Assago, MI
Phone +39 (0)2 45 70 60 65

China
Baumer (China) Co., Ltd.
CN-201612 Shanghai
Phone +86 (0)21 6768 7095

Singapore
Baumer (Singapore) Pte. Ltd.
SG-339412 Singapore
Phone +65 6396 4131

Denmark
Baumer A/S
DK-8210 Aarhus V
Phone: +45 (0)8931 7611

Sweden
Baumer A/S
SE-56133 Huskvarna
Phone +46 (0)36 13 94 30

France
Baumer SAS
FR-74250 Fillinges
Phone +33 (0)450 392 466

Switzerland
Baumer Electric AG
CH-8501 Frauenfeld
Phone +41 (0)52 728 1313

Germany
Baumer GmbH
DE-61169 Friedberg
Phone +49 (0)6031 60 07 0

United Kingdom
Baumer Ltd.
GB-Watchfield, Swindon, SN6 8TZ
Phone +44 (0)1793 783 839

India
Baumer India Private Limited
IN-411058 Pune
Phone +91 20 66292400

USA
Baumer Ltd.
US-Southington, CT 06489
Phone +1 (1)860 621-2121

www.baumer.com/worldwide

Technische Daten

Technical data

Données techniques

Messdistanz Sd	Measuring distance Sd	Distance de mesure Sd	0...10 mm
Einbauart	Mounting type	Type de montage	Quasi- bündig/flush/noyé
Ausgangssignal	Output signal	Signal de sortie	0...10 VDC
Betriebsspannungsbereich (UL-Class 2)	Voltage supply range (UL-Class 2)	Plage de tension (UL-Class 2)	15...30 VDC
Stromaufnahme max. (ohne Last)	Current consumption max. (no load)	Consommation max. (sans charge)	30 mA
Lastwiderstand @ +Vs min./+Vs max.	Load resistance @ +Vs min./+Vs max.	Résistance de charge @ +Vs min./+Vs max.	> 1000 Ohm
Kurzschlussfest	Short circuit protection	Protégé contre courts-circuits	ja/yes/oui
Verpolungsfest	Reverse polarity protection	Protégé contre inversion polarité	ja/yes/oui
Material (aktive Fläche)	Material (sensing face)	Matériau (face active)	PBT
Gehäusematerial	Housing material	Matériau du boîtier	Polyester
Arbeitstemperatur	Operating temperature	Température de fonctionnement	-10...+70°C
Schutzklasse	Protection class	Classe de protection	IP67
Digitalausgang (PNP-Schliesser NO)	Digital output (PNP make function NO)	Sortie de commutation (PNP à fermeture NO)	
Ausgangsstrom	Output current	Courant de sortie	< 10 mA
Spannungsabfall Vd	Voltage drop Vd	Tension résiduelle Vd	< 5 VDC

Teach-in Erfassungsbereich analog
 Teach-in scanning range analog
 Teach-in plage de détection analogique

- 1** Taste 1,5 s betätigen
 Press the button for 1,5 s
 Appuyer sur le bouton pendant 1,5 s

Grüne LED blinkt (2 Hz)
 Green LED flashing (2 Hz)
 LED verte clignote (2 Hz)
- 2** Objekt an der „Startwert“ Position platzieren (0 V)
 Place the object at the „close limit“ position (0 V)
 Placer l'objet dans la position „valeur initiale“ (0 V)

Grüne LED blinkt (2 Hz)
 Green LED flashing (2 Hz)
 LED verte clignote (2 Hz)
- 3** Taste kurz betätigen (> 0,2 s)
 Press the button briefly (> 0,2 s)
 Appuyer brièvement sur le bouton (> 0,2 s)

Grüne LED leuchtet kurz
 Green LED ON briefly
 LED verte s'allume brièvement (> 0,2 s)
- 4** Objekt an der „Endwert“ Position platzieren (10 V)
 Place the object at the „far limit“ (10 V)
 Placer l'objet dans la position „valeur finale“ (10 V)

Grüne LED blinkt (2 Hz)
 Green LED flashing (2 Hz)
 LED verte clignote (2 Hz)
- 5** Taste kurz betätigen (> 0,2 s)
 Press the button briefly (> 0,2 s)
 Appuyer brièvement sur le bouton (> 0,2 s)

Grüne LED 2 s ein = erfolgreich
 Grüne LED blinkt 16 Hz = fehlgeschlagen
 Green LED for 2 s ON = successful
 Green LED flashing 16 Hz = failed
 LED verte s'allume pendant 2 s = réussi
 LED verte clignote 16 Hz = échoué

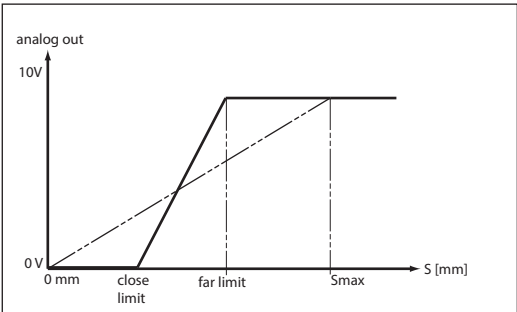

Teach-in Schaltfenster
 Teach-in switching thresholds
 Teach-in fenêtres de commutation

- 1** Taste 3,5 s betätigen
 Press the button for 3,5 s
 Appuyer sur le bouton pendant 3,5 s

Grüne LED blinkt (4 Hz)
 Green LED flashing (4 Hz)
 LED verte clignote (4 Hz)
- 2** Objekt an der ersten Schaltposition platzieren
 Place the object at the teach position 1
 Place l'objet dans la position switch première

Grüne LED blinkt (4 Hz)
 Green LED flashing (4 Hz)
 LED verte clignote (4 Hz)
- 3** Taste kurz betätigen (> 0,2 s)
 Press the button briefly (> 0,2 s)
 Appuyer brièvement sur le bouton (> 0,2 s)

Grüne LED leuchtet kurz
 Green LED ON briefly
 LED verte s'allume brièvement
- 4** Objekt an der zweiten Schaltposition platzieren
 Place the object at the teach position 2
 Place l'objet dans la position switch deuxième

Grüne LED blinkt (4 Hz)
 Green LED flashing (4 Hz)
 LED verte clignote (4 Hz)
- 5** Taste kurz betätigen (> 0,2 s)
 Press the button briefly (> 0,2 s)
 Appuyer brièvement sur le bouton (> 0,2 s)

Grüne LED 2 s ein = erfolgreich
 Grüne LED blinkt 16 Hz = fehlgeschlagen
 Green LED for 2 s ON = successful
 Green LED flashing 16 Hz = failed
 LED verte s'allume pendant 2 s = réussi
 LED verte clignote 16 Hz = échoué

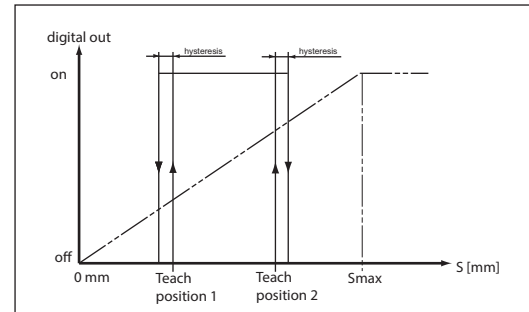

Auf Werkseinstellung zurücksetzen
 Reset to factory settings
 Réinitialisation des réglages d'usine

- 1** Taste 6,5 s betätigen
 Press the button for 6,5 s
 Appuyer sur le bouton pendant 6,5 s

Grüne LED blinkt (16 Hz), bei Loslassen der Taste leuchtet LED 2 s
 Green LED flashing (16 Hz), on release of button LED for 2 s ON
 La LED verte clignote (16 Hz), après relâchement du bouton, la LED s'allume pendant 2 s

Wichtige Hinweise

- Teach-in Modus: Tasten- betätigung wird über den Signalausgang mit zeitlich gleichem high- Signal (10 V) bestätigt. Ist Teach-in Vorgang nicht erfolgreich, ist das Ausgangssignal ca. 2 s high (10 V)
- Bei Fehlschlagen des Teach-in Vorganges werden die zuletzt erfolgreich gespeicherten Einstellungen aktiv
- Teach-in Modus: Erfolgt 60 s keine Aktion, wechselt der Sensor ohne Speichern in den Messmodus zurück
- Verriegelung der Teach-in Taste 5 min nach Power-up bzw. nach Ende des letzten Teach-in Vorganges.
- Während des Teachvorganges zeigt der Sensor immer den werksseitig hinterlegten Analogwert am Ausgang an
- Das digitale Ausgangssignal zwischen den beiden gesetzten Schaltpunkten ist immer high
- Umkehrung der analogen Ausgangsfunktion 10...0 V: Wie Vorgang 0...10 V, aber Punkte 2 und 4 tauschen

Important information

- In Teach-in mode: activation of button is confirmed by the output being high (10 V) for as long as the button is held down. If Teach-in has not been successful the output is high (10 V) for approximately 2 s
- Provided the Teach-in sequence cannot be successfully completed the sensor defaults automatically to the previously saved settings
- In Teach-in mode: provided there is no input for 60 s the sensor changes into measuring mode without saving
- The Teach-in lock is active 5 min after power-up or after the end of the last Teach-in process.
- During Teach-in the sensor output always provides the factory defined analog signal value
- Between the thresholds set the signal of the digital output is always high
- Adjustment of 10...0 V analog output function: According to process 0...10 V, swap step 2 and 4

Renseignements importants

- Mode d'apprentissage: en appuyant sur le bouton, on reçoit la confirmation immédiate par un signal de sortie high (10V) de durée identique. Si le processus Teach-in n'a pas pu être mené à bien, le signal de sortie reste high pendant 2 sec (10V)
- Lorsque le processus de Teach-in échoue, les derniers réglages mémorisés avec succès sont à nouveau actifs
- Mode Teach-in : si aucune action ne se produit endéans 60 s, le détecteur revient, sans mémorisation, au mode de mesure
- Verrouillage du Teach-in : 5 min après la mise sous tension, respectivement à la fin du dernier processus Teach-in.
- Durant le processus Teach-in, le détecteur affiche toujours à la sortie la valeur analogique congnée en usine
- Le signal numérique entre les deux seuils de commutation fixés est toujours high
- Inversion de la fonction de sortie analogique 10...0V: comme pour le processus 0...10V mais en inversant l'ordre 2 et 4

- Dieser Sensor ist zum Einsatz in einer beherrschten elektromagnetischen Umgebung gemäss EN 61326-1, Tabelle 3 vorgesehen.
- The sensor is suited for a controlled electromagnetic environment according to EN 61326-1, table 3.
- Le capteur est prévu à un environnement électromagnétique contrôlé selon EN 61326-1, tableau 3.