

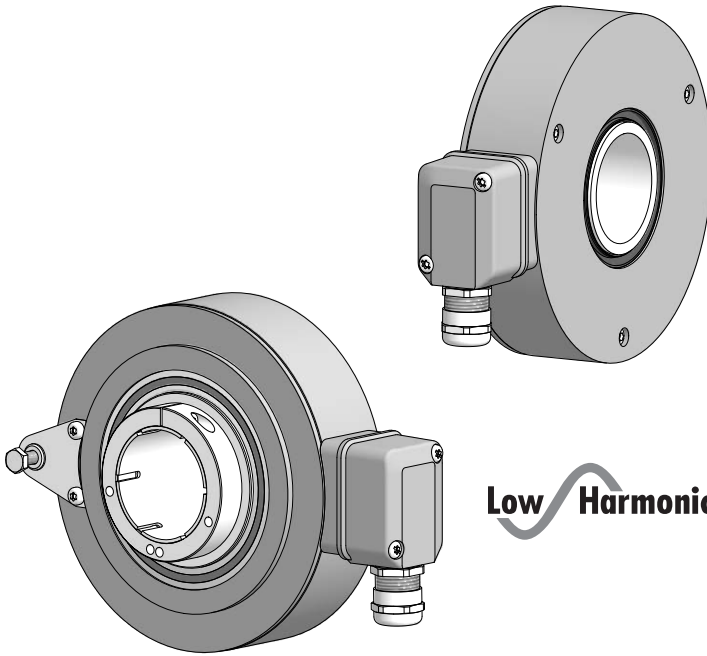

Montage- und Betriebsanleitung
Mounting and operating instructions



Low  Harmonics[®]

HOGS 14
Sinus Drehgeber
Sine encoder

| | | |
|-----------|--|-----------|
| 1 | Allgemeine Hinweise | 1 |
| 2 | Betrieb in explosionsgefährdeten Bereichen | 3 |
| 3 | Sicherheitshinweise | 5 |
| 4 | Vorbereitung | 7 |
| | 4.1 Lieferumfang | 7 |
| | 4.2 Zur Montage erforderlich (nicht im Lieferumfang enthalten) | 8 |
| | 4.3 Erforderliches Werkzeug (nicht im Lieferumfang enthalten) | 8 |
| 5 | Montage | 9 |
| | 5.1 Schritt 1 | 9 |
| | 5.2 Schritt 2 | 9 |
| | 5.3 Schritt 3 | 10 |
| | 5.4 Schritt 4 - Drehmomentstütze | 11 |
| | 5.5 Hinweis zur Vermeidung von Messfehlern | 12 |
| | 5.6 Schritt 5 | 13 |
| | 5.7 Schritt 6 | 13 |
| | 5.8 Schritt 7 | 14 |
| | 5.9 Montagehinweis | 15 |
| 5 | Abmessung | 15 |
| 7 | Elektrischer Anschluss | 16 |
| | 7.1 Beschreibung der Anschlüsse | 16 |
| | 7.2 Ausgangssignale | 16 |
| | 7.3 Klemmenbelegung | 17 |
| | 7.4 Sensorkabel HEK 8 (Zubehör) | 17 |
| 8 | Demontage | 18 |
| | 8.1 Schritt 1 | 18 |
| | 8.2 Schritt 2 | 18 |
| | 8.3 Schritt 3 | 19 |
| | 8.4 Schritt 4 | 19 |
| | 8.5 Schritt 5 | 20 |
| 9 | Technische Daten | 21 |
| | 9.1 Technische Daten - elektrisch | 21 |
| | 9.2 Technische Daten - mechanisch | 21 |
| 10 | Zubehör | 23 |
| 11 | EU-Konformitätserklärung | 24 |

Table of contents

| | | |
|----|---|----|
| 1 | General notes | 2 |
| 2 | Operation in potentially explosive environments | 4 |
| 3 | Security indications | 6 |
| 4 | Preparation | 7 |
| | 4.1 Scope of delivery | 7 |
| | 4.2 Required for mounting (not included in scope of delivery) | 8 |
| | 4.3 Required tools (not included in scope of delivery) | 8 |
| 5 | Mounting | 9 |
| | 5.1 Step 1 | 9 |
| | 5.2 Step 2 | 9 |
| | 5.3 Step 3 | 10 |
| | 5.4 Step 4 - Torque arm | 11 |
| | 5.5 How to prevent measurement errors | 12 |
| | 5.6 Step 5 | 13 |
| | 5.7 Step 6 | 13 |
| | 5.8 Step 7 | 14 |
| | 5.9 Mounting instruction | 15 |
| 5 | Dimension | 15 |
| 7 | Electrical connection | 16 |
| | 7.1 Terminal significance | 16 |
| | 7.2 Output signals | 16 |
| | 7.3 Terminal assignment | 17 |
| | 7.4 Sensor cable HEK 8 (accessory) | 17 |
| 8 | Dismounting | 18 |
| | 8.1 Step 1 | 18 |
| | 8.2 Step 2 | 18 |
| | 8.3 Step 3 | 19 |
| | 8.4 Step 4 | 19 |
| | 8.5 Step 5 | 20 |
| 9 | Technical data | 22 |
| | 9.1 Technical data - electrical ratings | 22 |
| | 9.2 Technical data - mechanical design | 22 |
| 10 | Accessories | 23 |
| 11 | EU Declaration of Conformity | 24 |

1 Allgemeine Hinweise

1.1 Zeichenerklärung:



Gefahr

Warnung bei möglichen Gefahren



Hinweis zur Beachtung

Hinweis zur Gewährleistung eines einwandfreien Betriebes des Gerätes



Information

Empfehlung für die Gerätehandhabung

1.2 Der **Sinus Drehgeber HOGS 14** ist ein opto-elektronisches **Präzisionsmessgerät**, das mit Sorgfalt nur von technisch qualifiziertem Personal gehandhabt werden darf.

1.3 Die zu erwartende **Lebensdauer** des Gerätes hängt von den **Kugellagern** ab, die mit einer Dauerschmierung ausgestattet sind.

1.4 Der **Lagertemperaturbereich** des Gerätes liegt zwischen -15 °C bis $+70\text{ °C}$.



1.5 Der **Betriebstemperaturbereich** des Gerätes liegt zwischen -30 °C bis $+85\text{ °C}$, eingeschränkt im Ex-Bereich, siehe Abschnitt 2, Betrieb zwischen -30 °C bis -20 °C bei konstanter Temperatur, am Gehäuse gemessen.



1.6 **CE** **EU-Konformitätserklärung** gemäß den europäischen Richtlinien.

1.7 Das Gerät ist **zugelassen nach UL** (gilt nicht für Einsatz in explosionsgefährdeten Bereichen).

1.8 Wir gewähren **2 Jahre Gewährleistung** im Rahmen der Bedingungen des Zentralverbandes der Elektroindustrie (ZVEI).

1.9 **Wartungsarbeiten** sind nicht erforderlich. Das Gerät darf nur wie in dieser Anleitung beschrieben geöffnet werden. **Reparaturen**, die ein vollständiges Öffnen des Gerätes erfordern, sind ausschließlich vom **Hersteller** durchzuführen. Am Gerät dürfen keine Veränderungen vorgenommen werden.

1.10 Bei **Rückfragen** bzw. **Nachlieferungen** sind die auf dem Typenschild des Gerätes angegebenen Daten, insbesondere Typ und Seriennummer, unbedingt anzugeben.

1.11 **Entsorgung (Umweltschutz):**



Gebrauchte Elektro- und Elektronikgeräte dürfen nicht im Hausmüll entsorgt werden. Das Produkt enthält wertvolle Rohstoffe, die recycelt werden können. Wenn immer möglich sollen Altgeräte lokal am entsprechenden Sammeldepot entsorgt werden. Im Bedarfsfall gibt Baumer den Kunden die Möglichkeit, Baumer-Produkte fachgerecht zu entsorgen. Weitere Informationen siehe www.baumer.com.



Achtung!

Beschädigung des auf dem Gerät befindlichen Siegels



führt zu Gewährleistungsverlust.

1 General notes

1.1 Symbol guide:



Danger

Warnings of possible danger



General information for attention

Informations to ensure correct device operation



Information

Recommendation for device handling

1.2 The **sine encoder HOGS 14** is an **opto electronic precision measurement device** which must be handled with care by skilled personnel only.

1.3 The expected **service life** of the device depends on the **ball bearings**, which are equipped with a permanent lubrication.

1.4  The **storage temperature range** of the device is between -15 °C and $+70\text{ °C}$.

1.5  The **operating temperature range** of the device is between -30 °C and $+85\text{ °C}$, restricted in potentially explosive environments, see section 2, operation between -30 °C and -20 °C at constant temperature, measured at the housing.

1.6  **EU Declaration of Conformity** meeting to the European Directives.

1.7 The device is **UL approved** (not applicable for operation in potentially explosive atmospheres).

1.8 We grant a **2-year warranty** in accordance with the regulations of the ZVEI (Central Association of the German Electrical Industry).

1.9 **Maintenance work** is not necessary. The device may be only opened as described in this instruction. **Repair work** that requires opening the device completely must be carried out by the **manufacturer**. Alterations of the device are not permitted.

1.10 In the event of **queries** or **subsequent deliveries**, the data on the device type label must be quoted, especially the type designation and the serial number.

1.11  **Disposal (environmental protection):**

Do not dispose of electrical and electronic equipment in household waste. The product contains valuable raw materials for recycling. Whenever possible, waste electrical and electronic equipment should be disposed locally at the authorized collection point. If necessary, Baumer gives customers the opportunity to dispose of Baumer products professionally. For further information see www.baumer.com.



Warning!

Damaging the seal



on the device invalidates warranty.

2 Betrieb in explosionsgefährdeten Bereichen

Das Gerät entspricht der **Richtlinie 2014/34/EU** für explosionsgefährdete Bereiche. Der Einsatz ist gemäß den **Gerätekategorien 3 G** (Ex-Atmosphäre Gas) und **3 D** (Ex-Atmosphäre Staub) zulässig.

| | | |
|-----------------------------|-------------------------------|--|
| Gerätekategorie 3 G: | - Ex-Kennzeichnung: | II 3 G Ex nA IIC T4 Gc |
| | - Normenkonformität: | EN 60079-0:2012 + A11:2013 EN 60079-15:2010 |
| | - Zündschutzart: | nA |
| | - Temperaturklasse: | T4 |
| | - Gerätegruppe: | II |
| Gerätekategorie 3 D: | - Ex-Kennzeichnung: | II 3 D Ex tc IIIB T135°C Dc |
| | - Normenkonformität: | EN 60079-31:2014 |
| | - Schutzprinzip: | Schutz durch Gehäuse |
| | - Max. Oberflächentemperatur: | +135 °C |
| | - Gerätegruppe: | III |

Der Einsatz in anderen explosionsgefährdeten Bereichen ist **nicht** zulässig.

- 2.1 Der maximale **Umgebungstemperaturbereich** für den Einsatz des Gerätes im Ex-Bereich beträgt -20 °C bis +40 °C.
- 2.2 Der Anlagenbetreiber hat zu gewährleisten, dass eine mögliche **Staubablagerung** eine maximale Schichtdicke von 5 mm nicht überschreitet (gemäß EN 60079-14).
- 2.3 Eine gegebenenfalls an anderen Stellen aufgeführte **UL-Listung gilt nicht für den Einsatz im Ex-Bereich**.
- 2.4 Das Gerät darf nur in Betrieb genommen werden, wenn ...
- die Angaben auf dem Typenschild des Gerätes mit dem zulässigen Ex-Einsatzbereich vor Ort übereinstimmen (Gerätegruppe, Kategorie, Zone, Temperaturklasse bzw. maximale Oberflächentemperatur),
 - die Angaben auf dem Typenschild des Gerätes mit dem Spannungsnetz übereinstimmen,
 - das Gerät unbeschädigt ist (keine Schäden durch Transport und Lagerung) und
 - sichergestellt ist, dass keine explosionsfähige Atmosphäre, Öle, Säure, Gase, Dämpfe, Strahlungen etc. bei der Montage vorhanden sind.
- 2.5 An Betriebsmitteln, die in explosionsgefährdeten Bereichen eingesetzt werden, darf keine Veränderung vorgenommen werden. Reparaturen dürfen nur durch vom Hersteller autorisierte Stellen ausgeführt werden. **Bei Zuwiderhandlung erlischt die Ex-Zulassung.**
- 2.6 Bei der Montage und Inbetriebnahme ist die Norm EN 60079-14 zu beachten.



Das Gerät ist entsprechend den Angaben in der Montage- und Betriebsanleitung zu betreiben. Die für die Verwendung bzw. den geplanten Einsatzzweck zutreffenden Gesetze, Richtlinien und Normen sind zu beachten.

2 Operation in potentially explosive environments

The device complies with the **directive 2014/34/EU** for potentially explosive atmospheres. It can be used in accordance with **equipment categories 3 G** (explosive gas atmosphere) and **3 D** (explosive dust atmosphere).

| | | |
|--------------------------------|-----------------------------|--|
| Equipment category 3 G: | - Ex labeling: | II 3 G Ex nA IIC T4 Gc |
| | - Conforms to standard: | EN 60079-0:2012 + A11:2013 EN 60079-15:2010 |
| | - Type of protection: | nA |
| | - Temperature class: | T4 |
| | - Group of equipment: | II |
| Equipment category 3 D: | - Ex labeling: | II 3 D Ex tc IIIB T135°C Dc |
| | - Conforms to standard: | EN 60079-31:2014 |
| | - Protective principle: | Protection by enclosure |
| | - Max. surface temperature: | +135 °C |
| | - Group of equipment: | III |

The operation in other explosive atmospheres is **not** permissible.

- 2.1 In Ex areas the device must only be used within the **ambient temperature** range from -20 °C to +40 °C.
- 2.2 The plant operator must ensure that any possible **dust deposit** does not exceed a thickness of 5 mm (in accordance with EN 60079-14).
- 2.3 An **UL listing** that may be stated elsewhere is **not valid for use in explosive environments**.
- 2.4 Operation of the device is only permissible when ...
- the details on the type label of the device match the on-site conditions for the permissible Ex area in use (group of equipment, equipment category, zone, temperature class or maximum surface temperature),
 - the details on the type label of the device match the electrical supply network,
 - the device is undamaged (no damage resulting from transport or storage), and
 - it has been checked that there is no explosive atmosphere, oils, acids, gases, vapors, radiation etc. present when mounting.
- 2.5 It is not permissible to make any alteration to equipment that is used in potentially explosive environments. Repairs may only be carried out by authorized authorities provided by the manufacturer. **Contravention invalidates the EX approval.**
- 2.6 Attend the norm EN 60079-14 during mount and operation.



The device must be operated in accordance with the stipulations of the mounting and operating instructions. The relevant laws, regulations and standards for the planned application must be observed.



3 Sicherheitshinweise

3.1 Verletzungsgefahr durch rotierende Wellen

Haare und Kleidungsstücke können von rotierenden Wellen erfasst werden.

- Vor allen Arbeiten alle Betriebsspannungen ausschalten und Maschinen stillsetzen.

3.2 Zerstörungsgefahr durch elektrostatische Aufladung

Die elektronischen Bauteile im Gerät sind empfindlich gegen hohe Spannungen.

- Steckkontakte und elektronische Komponenten nicht berühren.
- Ausgangsklemmen vor Fremdspannungen schützen.
- Maximale Betriebsspannung nicht überschreiten.

3.3 Zerstörungsgefahr durch mechanische Überlastung

Eine starre Befestigung kann zu Überlastung durch Zwangskräfte führen.

- Die Beweglichkeit des Gerätes niemals einschränken.
Unbedingt die Montagehinweise beachten.
- Die vorgegebenen Abstände und/oder Winkel unbedingt einhalten.

3.4 Zerstörungsgefahr durch mechanischen Schock

Starke Erschütterungen, z. B. Hammerschläge, können zur Zerstörung der Abtastung führen.

- Niemals Gewalt anwenden.
Bei sachgemäßer Montage lässt sich alles leichtgängig zusammenfügen.
- Für die Demontage geeignetes Abziehwerkzeug benutzen.

3.5 Zerstörungsgefahr durch Verschmutzung

Schmutz kann im Gerät zu Kurzschlüssen und zur Beschädigung der Abtastung führen.

- Während aller Arbeiten am Gerät auf absolute Sauberkeit achten.
- Niemals Öl oder Fett in das Innere des Gerätes gelangen lassen.

3.6 Zerstörungsgefahr durch klebende Flüssigkeiten

Klebende Flüssigkeiten können die Abtastung und die Kugellager beschädigen. Die Demontage eines mit der Achse verklebten Gerätes kann zu dessen Zerstörung führen.

3.7 Explosionsgefahr

Das Gerät darf in explosionsgefährdeten Bereichen der Kategorien 3 D und 3 G eingesetzt werden. Der Betrieb in anderen explosionsgefährdeten Bereichen ist nicht zulässig.



3 Security indications



3.1 Risk of injury due to rotating shafts

Hair and clothes may become tangled in rotating shafts.

- *Before all work switch off all voltage supplies and ensure machinery is stationary.*

3.2 Risk of destruction due to electrostatic charge

Electronic parts contained in the device are sensitive to high voltages.

- *Do not touch plug contacts or electronic components.*
- *Protect output terminals against external voltages.*
- *Do not exceed maximum voltage supply.*

3.3 Risk of destruction due to mechanical overload

Rigid mounting may give rise to constraining forces.

- *Never restrict the freedom of movement of the device.
The mounting instructions must be followed.*
- *It is essential that the specified clearances and/or angles are observed.*

3.4 Risk of destruction due to mechanical shock

Violent shocks, e. g. due to hammer impacts, can lead to the destruction of the sensing system.

- *Never use force.
Mounting is simple when correct procedure is followed.*
- *Use suitable puller for dismounting.*

3.5 Risk of destruction due to contamination

Dirt penetrating inside the device can cause short circuits and damage the sensing system.

- *Absolute cleanliness must be maintained when carrying out any work on the device.*
- *Never allow lubricants to penetrate the device.*

3.6 Risk of destruction due to adhesive fluids

Adhesive fluids can damage the sensing system and the ball bearings. Dismounting a device, secured to a shaft by adhesive may lead to the destruction of the device.

3.7 Explosion risk

You can use the device in areas with explosive atmospheres of category 3 D and 3 G. The operation in other explosive atmospheres is not permissible.



4 Vorbereitung

4.1 Lieferumfang

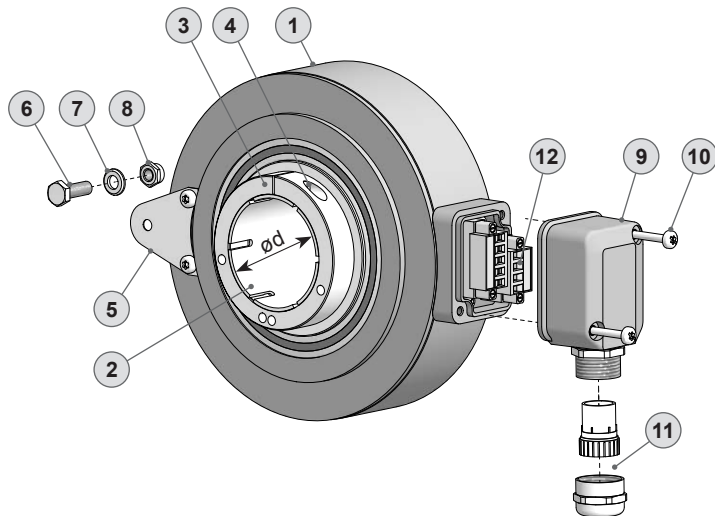

- ① Gehäuse
- ② Durchgehende Hohlwelle
- ③ Klemmring
- ④ Klemmringschraube ISO 4762
 $\varnothing d = 40 \dots 50 \text{ mm}$: M4x12 mm
 $\varnothing d = 60 \text{ mm}$: M4x16 mm
 $\varnothing d = 70 \dots 75 \text{ mm}$: M5x18 mm
- ⑤ Stützblech für Drehmomentstütze
- ⑥ Sechskantschraube M6x18 mm, ISO 4017
- ⑦ Scheibe B6,4, ISO 7090 (A2)
- ⑧ Selbstsichernde Mutter M6, ISO 10511
- ⑨ Klemmenkastendeckel
- ⑩ Torx-/Schlitzschraube M4x32 mm
- ⑪ Kabelverschraubung M20x1,5 mm für Kabel $\varnothing 5 \dots 13 \text{ mm}$
- ⑫ Anschlussplatine, siehe Abschnitt 5.8 und 7.3.

4 Preparation

4.1 Scope of delivery

- ① Housing
- ② Through hollow shaft
- ③ Clamping ring
- ④ Clamping ring screw ISO 4762
 $\varnothing d = 40 \dots 50 \text{ mm}$: M4x12 mm
 $\varnothing d = 60 \text{ mm}$: M4x16 mm
 $\varnothing d = 70 \dots 75 \text{ mm}$: M5x18 mm
- ⑤ Support plate for torque arm
- ⑥ Hexagon screw M6x18 mm, ISO 4017
- ⑦ Washer B6.4, ISO 7090 (A2)
- ⑧ Self-locking nut M6, ISO 10511
- ⑨ Terminal box cover
- ⑩ Torx/slotted screw M4x32 mm
- ⑪ Cable gland M20x1.5 mm for cable $\varnothing 5 \dots 13 \text{ mm}$
- ⑫ Connecting board, see section 5.8 and 7.3.

4.2 Zur Montage erforderlich
(nicht im Lieferumfang enthalten)

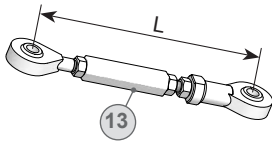

4.2 Required for mounting
(not included in scope of delivery)

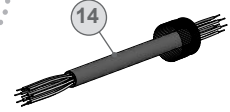
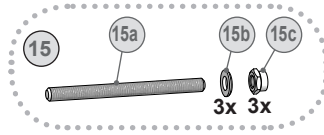

| 13 | Drehmomentstütze, als Zubehör erhältlich: Bestellnummer | Länge L, Version |
|----|--|---|
| | 11043628 | 67...70 mm, Standard |
| | 11004078 | 125 (±5) mm ¹⁾ , Standard |
| | 11002915 | 440 (+20/-15) mm ²⁾ , Standard |
| | 11054917 | 67...70 mm, isoliert |
| | 11072795 | 125 (±5) mm ¹⁾ , isoliert |
| | 11082677 | 440 (+20/-15) mm ²⁾ , isoliert |
| | 11054918 | 67...70 mm, rostfrei |
| | 11072787 | 125 (±5) mm ¹⁾ , rostfrei |
| | 11072737 | 440 (+20/-15) mm ²⁾ , rostfrei |

| 13 | Torque arm, available as accessory: Order number | Length L, version |
|----|---|--|
| | 11043628 | 67...70 mm, standard |
| | 11004078 | 125 (±5) mm ¹⁾ , standard |
| | 11002915 | 440 (+20/-15) mm ²⁾ , standard |
| | 11054917 | 67...70 mm, insulated |
| | 11072795 | 125 (±5) mm ¹⁾ , insulated |
| | 11082677 | 440 (+20/-15) mm ²⁾ , insulated |
| | 11054918 | 67...70 mm, stainless |
| | 11072787 | 125 (±5) mm ¹⁾ , stainless |
| | 11072737 | 440 (+20/-15) mm ²⁾ , stainless |

14 Sensorkabel HEK 8, als Zubehör erhältlich, siehe Abschnitt 7.4.

14 Sensor cable HEK 8, available as accessory, see section 7.4.

15 Montageset als Zubehör erhältlich:
Bestellnummer 11071904, bestehend aus:

15 Mounting kit available as accessory:
Order number 11071904, including:

15a Gewindestange M6 (1.4104), Länge variabel (≤210 mm)

15a Thread rod M6 (1.4104), length variable (≤210 mm)

15b Scheibe B6,4, ISO 7090

15b Washer B6.4, ISO 7090

15c Selbstsichernde Mutter M6, ISO 10511

15c Self-locking nut M6, ISO 10511

¹⁾ Kürzbar auf ≥71 mm
²⁾ Kürzbar auf ≥131 mm

¹⁾ Can be shortened to ≥71 mm
²⁾ Can be shortened to ≥131 mm

4.3 Erforderliches Werkzeug
(nicht im Lieferumfang enthalten)

⊙ 3 oder 4 mm

⊙ 10 (2x) und 22 mm

⊛ TX 10, TX 20

4.3 Required tools
(not included in scope of delivery)

⊙ 3 or 4 mm

⊙ 10 (2x) and 22 mm

⊛ TX 10, TX 20

16 Werkzeugset als Zubehör erhältlich:
Bestellnummer 11068265

16 Tool kit available as accessory:
Order number 11068265

5 Montage

5.1 Schritt 1

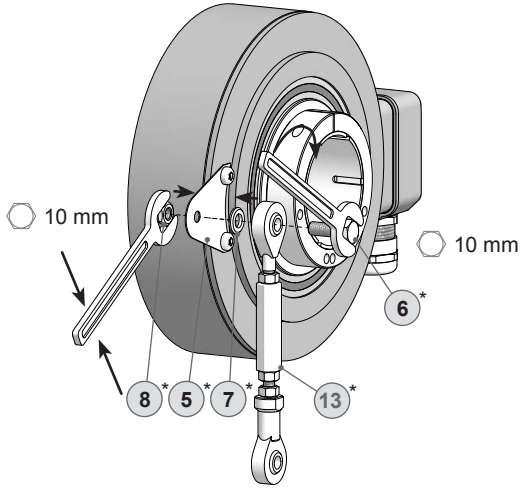

5 Mounting

5.1 Step 1

5.2 Schritt 2

5.2 Step 2

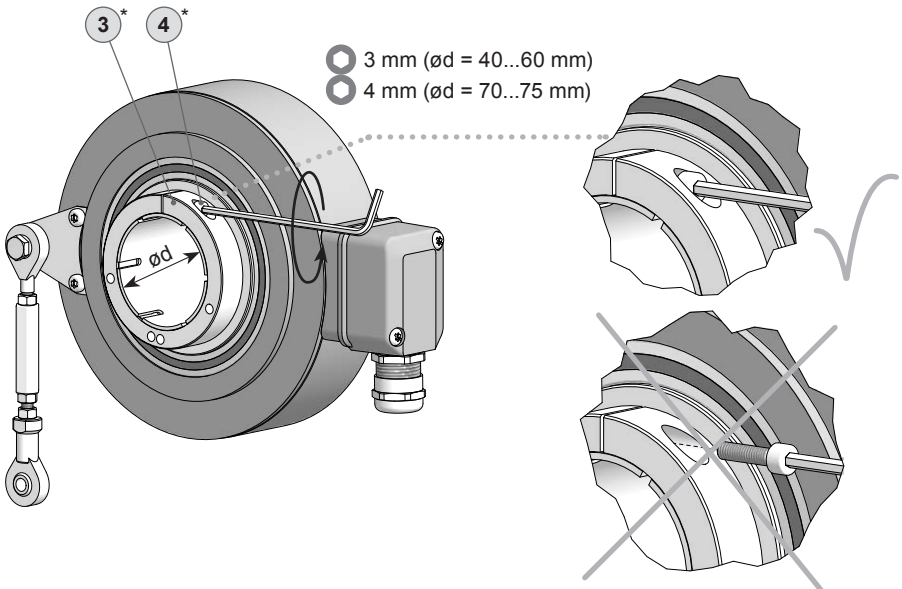

* Siehe Seite 7 oder 8
See page 7 or 8

5.3 Schritt 3

5.3 Step 3

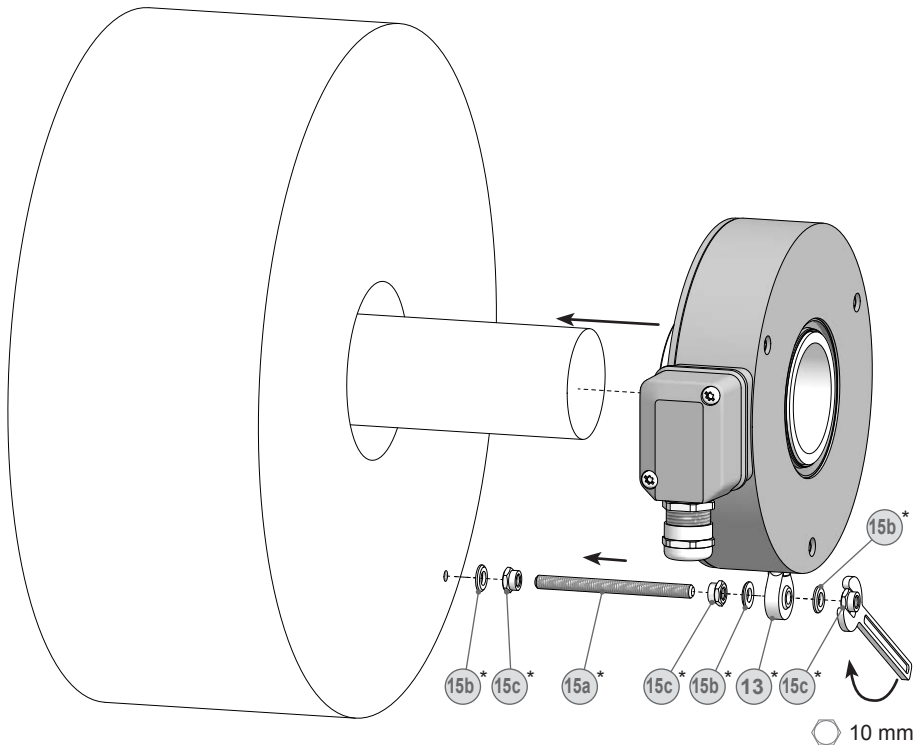

* Siehe Seite 8
See page 8



Antriebswelle einfetten.



Lubricate drive shaft.



Die Antriebswelle sollte einen möglichst kleinen Rundlauffehler aufweisen, da dieser zu einem Winkelfehler führen kann, siehe Abschnitt 5.5. Rundlauffehler verursachen Vibrationen, die die Lebensdauer des Gerätes verkürzen können.



The drive shaft should have as less runout as possible because this can otherwise result in an angle error, see section 5.5. Runouts can cause vibrations, which can shorten the service life of the device.

5.4 Schritt 4 - Drehmomentstütze

5.4 Step 4 - Torque arm

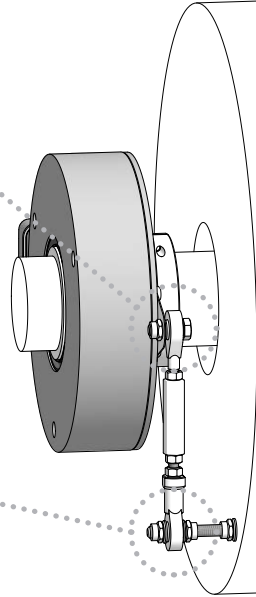
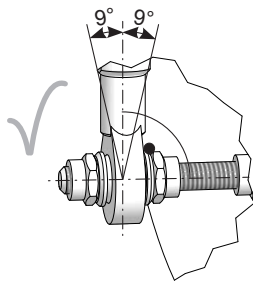
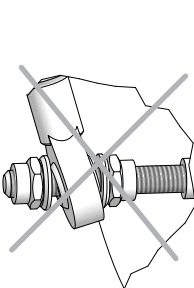
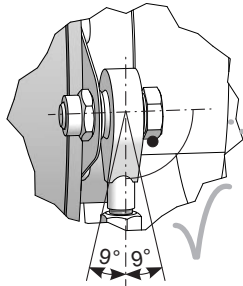
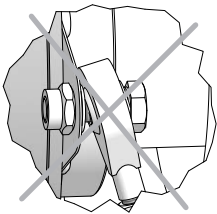
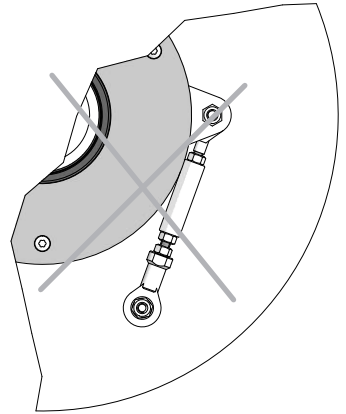
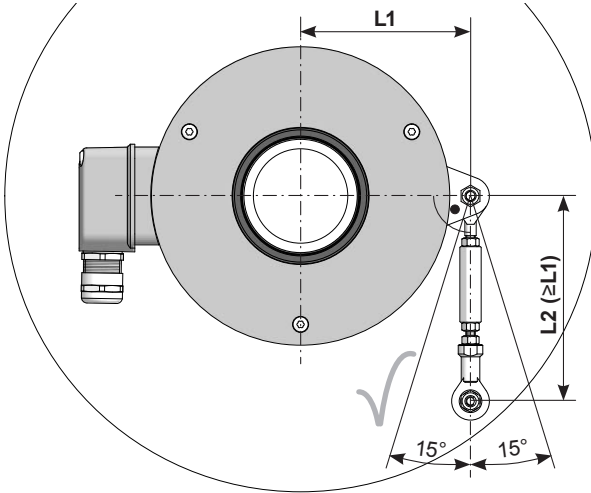

Die Montage der Drehmomentstütze sollte spielfrei erfolgen. Ein Spiel von beispielsweise $\pm 0,03$ mm entspricht einem Rundlauffehler des Gerätes von 0,06 mm, was zu einem großen Winkelfehler führen kann, siehe Abschnitt 5.5.



The torque arm should be mounted free from clearance. A play of just ± 0.03 mm, results in a runout of the device of 0.06 mm. That may lead to a large angle error, see section 5.5.

5.5 Hinweis zur Vermeidung von Messfehlern

Für einen einwandfreien Betrieb des Gerätes ist eine korrekte Montage, insbesondere auch der Drehmomentstütze, notwendig, wie beschrieben in Abschnitt 5.1 bis 5.4.

Der Rundlauffehler der Antriebswelle sollte möglichst nicht mehr als 0,2 mm (0,03 mm empfohlen) betragen, da hierdurch Winkelfehler verursacht werden.

Solche Winkelfehler können durch einen größeren Abstand **L1** reduziert werden³⁾. Dabei ist zu beachten, dass die Länge **L2** der Drehmomentstütze, siehe Abschnitt 5.4, mindestens gleich **L1** sein sollte⁴⁾.

Der Winkelfehler kann wie folgt berechnet werden:

$$\Delta\rho_{\text{mech}} = \pm 90^\circ/\pi \cdot R/L1$$

mit **R**: Rundlauffehler in mm

L1: Abstand der Drehmomentstütze zum Gerätemittelpunkt in mm

Berechnungsbeispiel:

Für **R** = 0,06 mm und **L1** = 90 mm ergibt sich ein Winkelfehler $\Delta\rho_{\text{mech}}$ von $\pm 0,019^\circ$.

³⁾ Auf Anfrage sind hierzu verschiedene Stützbleche für die Drehmomentstütze erhältlich.

⁴⁾ Wenn $L2 < L1$ muss mit der Länge $L2$ gerechnet werden.

5.5 How to prevent measurement errors

To ensure that the device operates correctly, it is necessary to mount it accurately as described in section 5.1 to 5.4, which includes correct mounting of the torque arm.

The radial runout of the drive shaft should not exceed 0.2 mm (0.03 mm recommended), if at all possible, to prevent an angle error.

An angle error may be reduced by increasing the length of **L1**³⁾. Make sure that the length **L2** of the torque arm, see section 5.4, is at least equal to **L1**⁴⁾.

The angle error can be calculated as follows:

$$\Delta\rho_{\text{mech}} = \pm 90^\circ/\pi \cdot R/L1$$

with **R**: Radial runout in mm

L1: Distance of the torque arm to the center point of the device in mm

Example of calculation:

For **R** = 0.06 mm and **L1** = 90 mm the resulting angle error $\Delta\rho_{\text{mech}}$ equals $\pm 0.019^\circ$.

³⁾ For this different support plates for the torque arm are available on request.

⁴⁾ If $L2 < L1$, $L2$ must be used in the calculation formula.



Weitere Informationen erhalten Sie unter der Telefon-Hotline
+49 (0)30 69003-111



For more information, call the telephone hotline at
+49 (0)30 69003-111

5.6 Schritt 5

5.6 Step 5

 3 mm (\varnothing d = 40...60 mm)

 4 mm (\varnothing d = 70...75 mm)

Zul. Anzugsmoment
Max. tightening torque

$M_t = 2...3 \text{ Nm}$
(\varnothing d = 40...60 mm)

$M_t = 5...6 \text{ Nm}$
(\varnothing d = 70...75 mm)

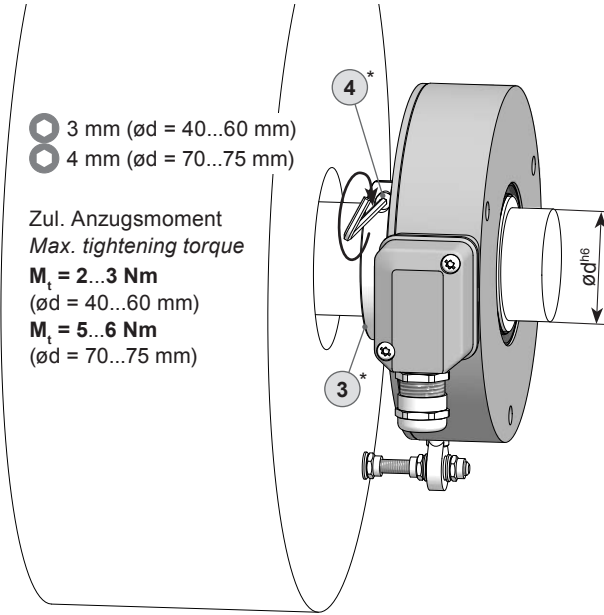

5.7 Schritt 6

5.7 Step 6

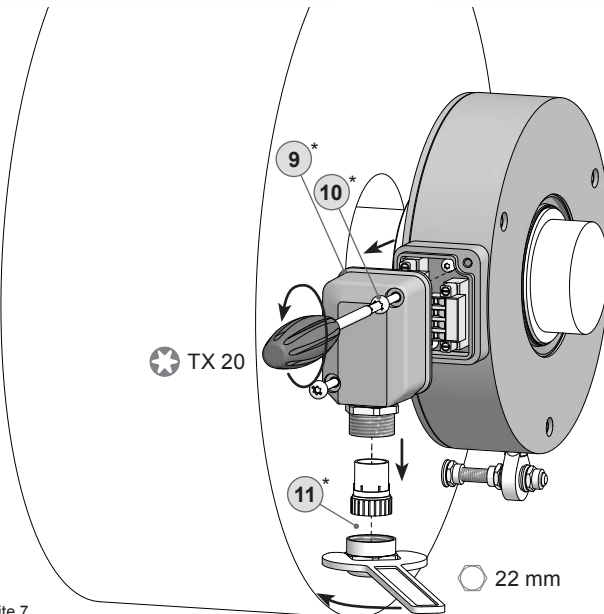

* Siehe Seite 7
See page 7

5.8 Schritt 7

5.8 Step 7

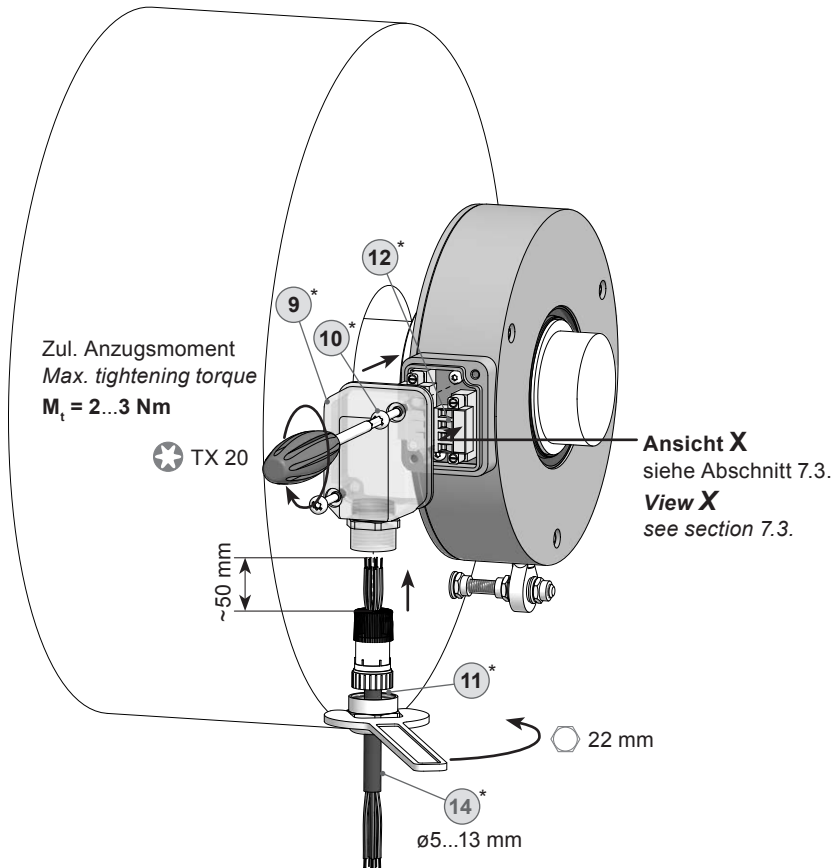

* Siehe Seite 7 oder 8
See page 7 or 8



Zur Gewährleistung der angegebenen Schutzart sind nur geeignete Kabeldurchmesser zu verwenden.



To ensure the specified protection of the device the correct cable diameter must be used.



Vor der Montage des Klemmenkastendeckels prüfen, ob die Klemmenkastendeckeldichtung unbeschädigt ist.



Check that the seal of the terminal box is not damaged before mounting the terminal box.

5.9 Montagehinweis

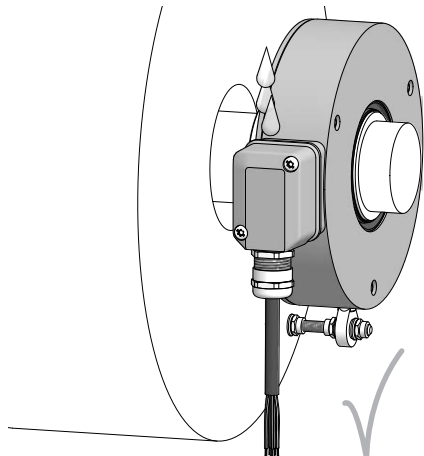

Wir empfehlen, das Gerät so zu montieren, dass der Kabelanschluss keinem direkten Wassereintritt ausgesetzt ist.

5.9 Mounting instruction

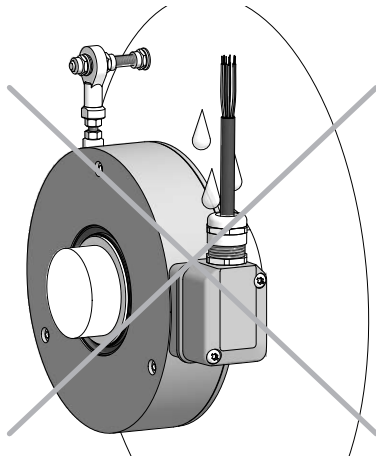

It is recommended to mount the device with cable connection facing downward and being not exposed to water.

5 Abmessung

(74936, 74939)

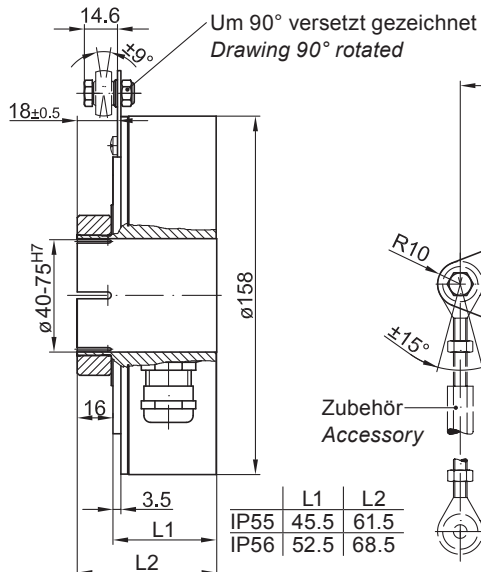

5 Dimension

(74936, 74939)

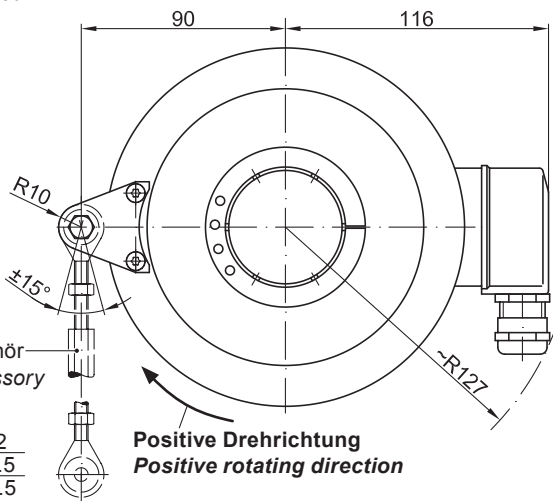

Alle Abmessungen in Millimeter (wenn nicht anders angegeben)
All dimensions in millimeters (unless otherwise stated)

7 Elektrischer Anschluss

7 Electrical connection

7.1 Beschreibung der Anschlüsse

7.1 Terminal significance

| | |
|--|---|
| +UB; + | Betriebsspannung <i>Voltage supply</i> |
| ⊥; ↓; GND; 0V | Masseanschluss <i>Ground</i> |
| ⊕; ↗ | Erdungsanschluss (Gehäuse) <i>Earth ground (housing)</i> |
| K1; A; A+ | Ausgangssignal Kanal 1 <i>Output signal channel 1</i> |
| $\overline{K1}$; \overline{A} ; A- | Ausgangssignal Kanal 1 invertiert <i>Output signal channel 1 inverted</i> |
| K2; B; B+ | Ausgangssignal Kanal 2 (90° versetzt zu Kanal 1) <i>Output signal channel 2 (offset by 90° to channel 1)</i> |
| $\overline{K2}$; \overline{B} ; B- | Ausgangssignal Kanal 2 invertiert <i>Output signal channel 2 inverted</i> |
| K0; C; R; R+ | Nullimpuls (Referenzsignal) <i>Zero pulse (reference signal)</i> |
| $\overline{K0}$; \overline{C} ; \overline{R} ; R- | Nullimpuls invertiert <i>Zero pulse inverted</i> |

7.2 Ausgangssignale

7.2 Output signals

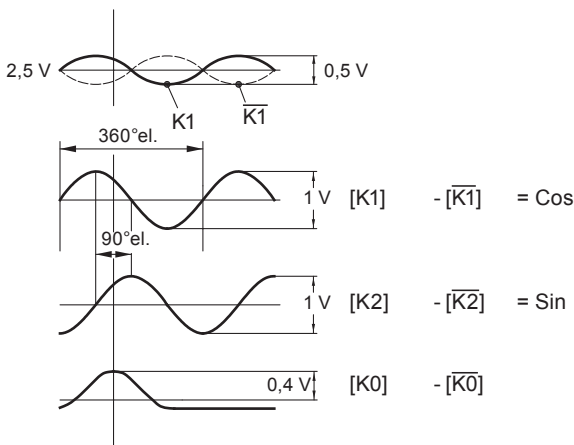

Signalfolge bei positiver Drehrichtung, siehe Abschnitt 6.
Sequence for positive rotating direction, see section 6.

7.3 Klemmenbelegung

7.3 Terminal assignment

Max. 1,5 mm²
Max. AWG 16

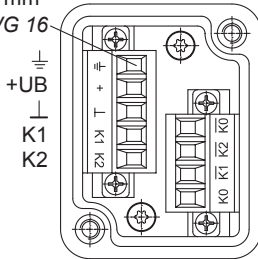
**Ansicht X**

Anschlussklemmen, siehe Abschnitt 5.8.

View X

Connecting terminal, see section 5.8.

K0
K2
K1
K0

Zwischen \perp und \perp besteht keine Verbindung.
There is no connection between \perp and \perp .



Betriebsspannung nicht auf Ausgänge legen! Zerstörungsgefahr!

Spannungsabfälle in langen Leitungen berücksichtigen (Ein- und Ausgänge).



Do not connect voltage supply to outputs! Danger of damage!

Please, beware of possible voltage drop in long cable leads (inputs and outputs).

7.4 Sensorkabel HEK 8 (Zubehör)

Es wird empfohlen, das **Baumer Hübner Sensorkabel HEK 8** zu verwenden oder ersatzweise ein geschirmtes, paarig verdrilltes Kabel. Das Kabel sollte in einem Stück und getrennt von Stromkabeln verlegt werden.

Kabelabschluss: 120 Ω

7.4 Sensor cable HEK 8 (accessory)

Baumer Hübner sensor cable HEK 8 is recommended. As a substitute a shielded twisted pair cable should be used. Continuous wiring without any splices or couplings should be used. Separate signal cables from power cables.

Cable terminating resistance: 120 Ω

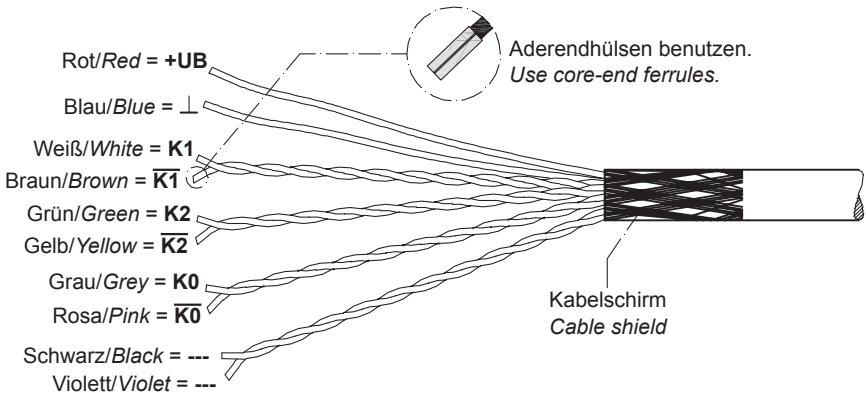

8 Demontage

8.1 Schritt 1

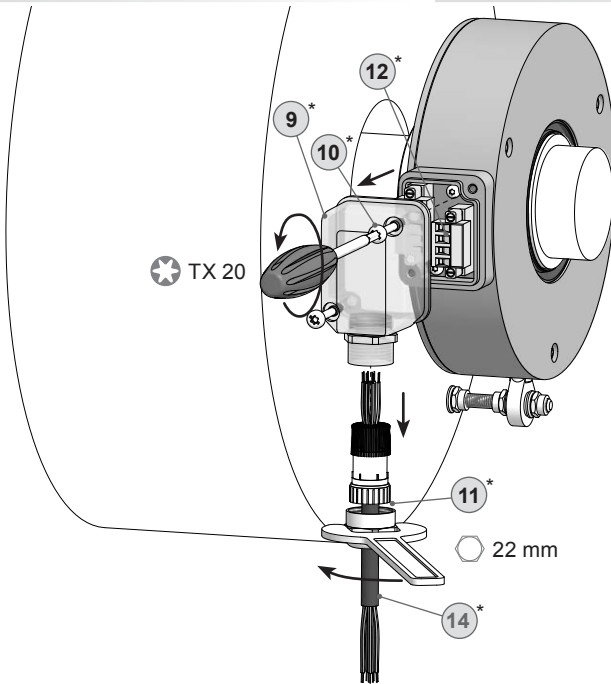

8 Dismounting

8.1 Step 1

8.2 Schritt 2

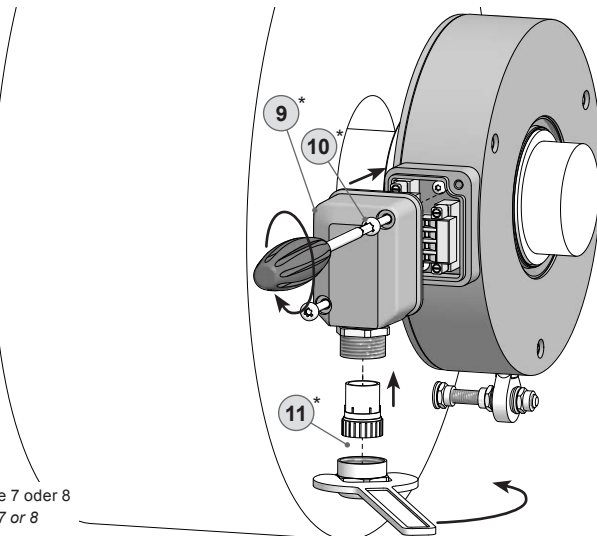



8.2 Step 2

* Siehe Seite 7 oder 8
See page 7 or 8

8.3 Schritt 3

8.3 Step 3

-  3 mm ($\varnothing = 40...60$ mm)
-  4 mm ($\varnothing = 70...75$ mm)

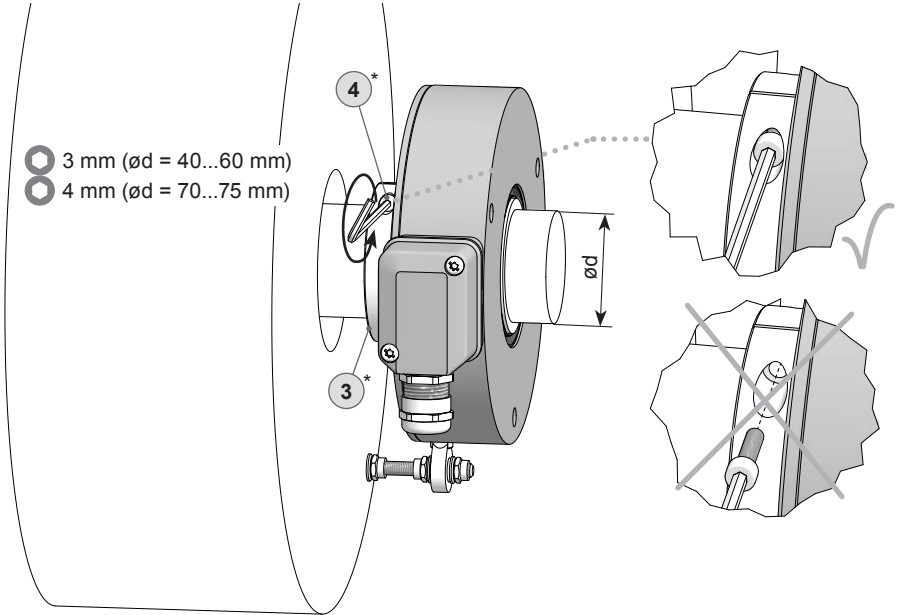

8.4 Schritt 4

8.4 Step 4

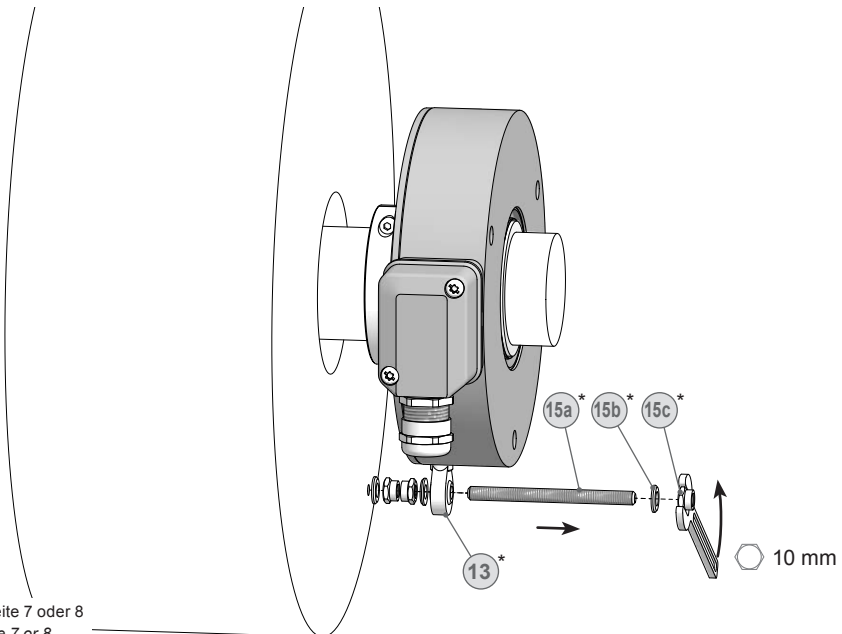

* Siehe Seite 7 oder 8
See page 7 or 8

8.5 Schritt 5

8.5 Step 5

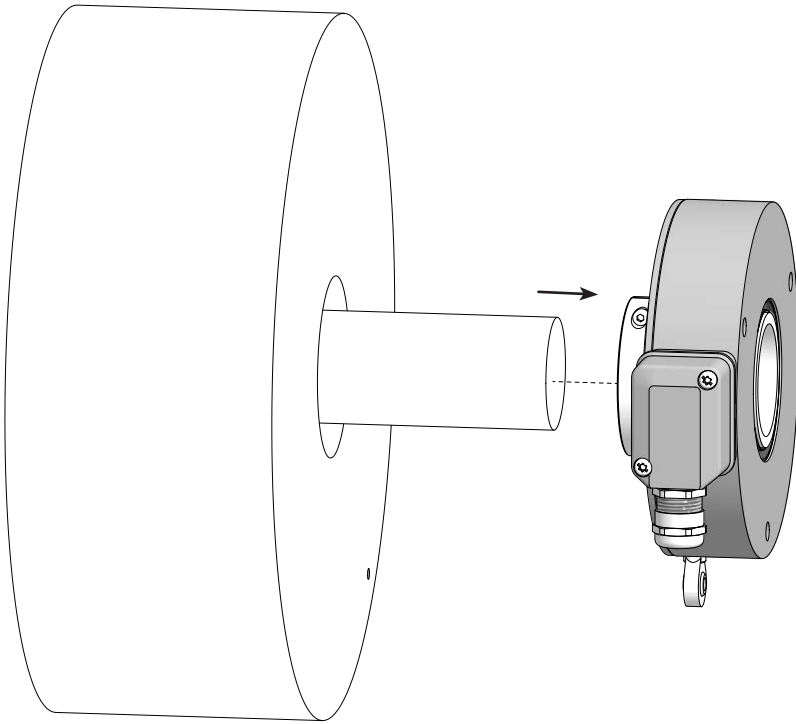

9 Technische Daten

9.1 Technische Daten - elektrisch

| | |
|-----------------------------------|---|
| • Betriebsspannung: | 5 VDC \pm 5 % (DN ...) 9...26 VDC (DN ... R) |
| • Betriebsstrom ohne Last: | \leq 90 mA |
| • Sinusperioden pro Umdrehung: | 1024...5000 (je nach Bestellung) |
| • Phasenverschiebung: | 90° |
| • Referenzsignal: | Nullimpuls, Breite 90° |
| • Abtastprinzip: | Optisch |
| • Ausgangssignale: | K1, K2, K0 + invertierte |
| • Ausgangsstufe: | SinCos 1 Vss |
| • Differenz der SinCos-Amplitude: | \leq 20 mV |
| • Oberwellen typ.: | -50 dB |
| • Überlagerter Gleichanteil: | \leq 20 mV |
| • Bandbreite: | 200 kHz (-3 dB) |
| • Störfestigkeit: | EN 61000-6-2 |
| • Störaussendung: | EN 61000-6-3 |
| • Zulassungen: | CE, UL-Zulassung / E256710 |

9.2 Technische Daten - mechanisch

| | |
|------------------------------|--|
| • Baugröße (Flansch): | \varnothing 158 mm |
| • Wellenart: | \varnothing 40...75 mm (durchgehende Hohlwelle) |
| • Zulässige Wellenbelastung: | \leq 350 N axial \leq 500 N radial |
| • Schutzart DIN EN 60529: | IP55; IP56 (je nach Bestellung) |
| • Betriebsdrehzahl: | \leq 6300 U/min |
| • Betriebsdrehmoment typ.: | 15 Ncm |
| • Trägheitsmoment Rotor: | 16,5 kgcm ² (\varnothing 70) |
| • Werkstoffe: | Gehäuse: Aluminium Welle: Edelstahl |
| • Betriebstemperatur: | -30...+85 °C Eingeschränkt im Ex-Bereich, siehe Abschnitt 2, Betrieb -30...-20 °C bei konstanter Temperatur. |
| • Widerstandsfähigkeit: | IEC 60068-2-6 Vibration 10 g, 10-2000 Hz IEC 60068-2-27 Schock 100 g, 6 ms |
| • Explosionsschutz: | II 3 G Ex nA IIC T4 Gc (Gas) II 3 D Ex tc IIIB T135°C Dc (Staub) |
| • Anschluss: | Klemmenkasten |
| • Masse ca.: | 2,5 kg |

9 Technical data

9.1 Technical data - electrical ratings

| | |
|-----------------------------------|---|
| • Voltage supply: | 5 VDC \pm 5 % (DN ...) 9...26 VDC (DN ... R) |
| • Consumption w/o load: | \leq 90 mA |
| • Sinewave cycles per turn: | 1024...5000 (as ordered) |
| • Phase shift: | 90° |
| • Reference signal: | Zero pulse, width 90° |
| • Sensing method: | Optical |
| • Output signals: | K1, K2, K0 + inverted |
| • Output stage: | SinCos 1 Vpp |
| • Difference of SinCos amplitude: | \leq 20 mV |
| • Harmonics typ.: | -50 dB |
| • DC offset: | \leq 20 mV |
| • Bandwidth: | 200 kHz (-3 dB) |
| • Interference immunity: | EN 61000-6-2 |
| • Emitted interference: | EN 61000-6-3 |
| • Approvals: | CE, UL approval / E256710 |

9.2 Technical data - mechanical design

| | |
|----------------------------|--|
| • Size (flange): | \varnothing 158 mm |
| • Shaft type: | \varnothing 40...75 mm (through hollow shaft) |
| • Admitted shaft load: | \leq 350 N axial \leq 500 N radial |
| • Protection DIN EN 60529: | IP55; IP56 (as ordered) |
| • Operating speed: | \leq 6300 rpm |
| • Operating torque typ.: | 15 Ncm |
| • Rotor moment of inertia: | 16.5 kgcm ² (\varnothing 70) |
| • Materials: | Housing: aluminium Shaft: stainless steel |
| • Operating temperature: | -30...+85 °C Restricted in potentially explosive environments, see section 2, operation -30...-20 °C at constant temperature. |
| • Resistance: | IEC 60068-2-6 Vibration 10 g, 10-2000 Hz IEC 60068-2-27 Shock 100 g, 6 ms |
| • Explosion protection: | II 3 G Ex nA IIC T4 Gc (gas) II 3 D Ex tc IIIB T135°C Dc (dust) |
| • Connection: | Terminal box |
| • Weight approx.: | 2.5 kg |

10 **Zubehör**

- Drehmomentstütze Größe M6:
Bestellnummer siehe
Abschnitt 4.2 13*

- Sensorkabel für Drehgeber
HEK 8 14*

- Montageset für Drehmoment-
stütze Größe M6:
Bestellnummer 11071904 15*

- Werkzeugset:
Bestellnummer 11068265 16*

- Prüfgerät für Drehgeber
HENQ 1100

10 **Accessories**

- *Torque arm size M6:
Order number see
section 4.2* 13*

- *Sensor cable for encoders
HEK 8* 14*

- *Mounting kit for torque arm
size M6:
Order number 11071904* 15*

- *Tool kit:
Order number 11068265* 16*

- *Analyzer for encoders
HENQ 1100*

* Siehe Abschnitt 4
See section 4



Passion for Sensors

EU-Konformitätserklärung EU Declaration of Conformity Déclaration UE de Conformité

Wir erklären in alleiniger Verantwortung, dass die Produkte, auf die sich diese Erklärung bezieht, die grundlegenden Anforderungen der angegebenen Richtlinie(n) erfüllen und basierend auf den aufgeführten Norm(en) bewertet wurden.

We declare under our sole responsibility that the products to which the present declaration relates comply with the essential requirements of the given directive(s) and have been evaluated on the basis of the listed standard(s).

Nous déclarons sous notre seule responsabilité que les produits auxquels se réfère la présente déclaration sont conformes aux exigences essentielles de la directive/ des directives mentionnée(s) et ont été évalués sur la base de la norme/ des normes listée(s).

HerstellerManufacturer
Fabricant

Baumer Hübner GmbH

BezeichnungDescription
Description

Sinus-, Absolutgeber; Kombinationen ohne Erdungsbürste / ohne

Heizung

Sine-, Absolute encoders, Combinations without earthing brush / without heating

Codeur Sinus/Absolu, combinaisons sans balai de mise à la terre / chauffantes

Typ(en) / Type(s) / Type(s)

| | | | | | | | | |
|-------|-------|--------|--------|--------|---------|---------|--|--|
| OGS60 | OGS72 | HOGS14 | HOGS60 | HOGS74 | HOGS75K | HOGS151 | | |
| OGS71 | OGS73 | HOGS15 | HOGS71 | HOGS75 | HOGS100 | POGS 90 | | |

| | | | | | | | | |
|-------|-------|-------|-------|-------|-------|-------|--------|--------|
| AMG11 | AMG71 | AMG73 | AMG81 | AMG83 | AMG75 | HMG11 | HMG111 | HMG161 |
|-------|-------|-------|-------|-------|-------|-------|--------|--------|

| | | | | | | | | |
|-------------|--|--|--|--|--|--|--|--|
| POG90 + OG9 | | | | | | | | |
|-------------|--|--|--|--|--|--|--|--|

Richtlinie(n)Directive(s)
Directive(s)

2014/30/EU; 2014/34/EU; 2011/65/EU

Norm(en)Standard(s)
Norme(s)EN 61000-6-2:2005, EN 61000-6-3:2007/A1:2011
EN 60079-0:2012 + A11:2013; EN 60079-15:2010; EN 60079-31:2014
EN 50581:2012

Ort und DatumPlace and date
Lieu et date

Berlin, 15.08.2016

Unterschrift/Name/FunktionSignature/name/function
Signature/nom/fonctionDaniel Kleiner
Head of R&D Motion
Control, Baumer Group

Baumer_HOGSx_OGSx_AMGx_HMGx_DE-EN-FR_CoC_81201176.docm/kwe

1/1

Baumer Hübner GmbH P. O. Box 126943 · D-10699 Berlin · Max-Dohm-Str. 2+4 · D-10589 Berlin
Phone +49 (0)30 69003-0 · Fax +49 (0)30 69003-104 · info@baumerhuebner.com · www.baumer.com
Sitz der Gesellschaft / Registered Office: Berlin, Germany · Geschäftsführer / Managing Director: Dr. Oliver Vietze, Dr. Johann Pohary
Handelsregister / Commercial Registry: AG Charlottenburg HRB 96409 · USt-Id-Nr. / VAT-No.: DE136569055



Baumer

Baumer Hübner GmbH

P.O. Box 12 69 43 · 10609 Berlin, Germany

Phone: +49 (0)30/69003-0 · Fax: +49 (0)30/69003-104

info@baumerhuebner.com · www.baumer.com/motion

Version:
74936, 74939