

FSCK 07D9601/KS35A

Sender
Einweg-Lichtschranke

Emitter
Through beam sensor

Emetteur
Barrière simple



10151066



Baumer Electric AG · CH-8501 Frauenfeld
Phone +41 (0)52 728 1122 · Fax +41 (0)52 728 1144



Abmessungen Dimensions Dimensions

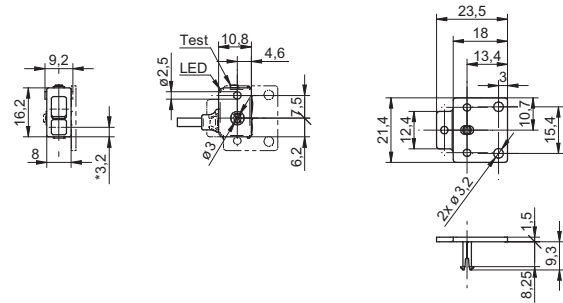

- Alle Masse in mm
- All dimensions in mm
- Toutes les dimensions en mm
- * Senderachse
- * Emitter axis
- * Axe de l'émetteur

Elektrischer Anschluss Connection diagram Schéma de raccordement

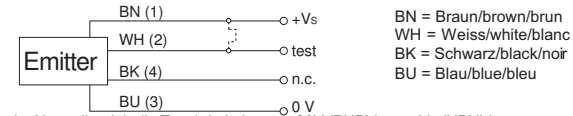

Im Normalbetrieb die Teach-in Leitung auf 0V (PNP) bzw. +Vs (NPN) legen
In normal operation, set the teach-in line at 0V (PNP) or +Vs (NPN)
En fonctionnement normal, réglez l'apprentissage en ligne à 0V (PNP) ou +Vs (NPN)

Um die Immunität bezüglich elektromagnetischer Verträglichkeit zu erhöhen, wird empfohlen den Sensor mit der mitgelieferten Isolierplatte zu montieren
To increase the immunity regarding electromagnetic compatibility, it is recommended to install the sensor with the insulation plate provided
Pour augmenter l'immunité en ce qui concerne la compatibilité électromagnétique, il est recommandé d'installer le détecteur avec la plaque d'isolation fournie

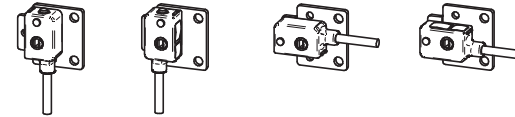

- Vor dem Anschliessen des Sensors die Anlage spannungsfrei schalten.
- Disconnect power before connecting the sensor.
- Mettre l'installation hors tension avant le raccordement du détecteur.
- Anschlussleitung nicht unter Zug verlegen.
- Do not install the cable under tension.
- Eviter tout effort de traction sur le câble de raccordement lors de sa pose.

Canada
Baumer Inc.
CA-Burlington, ON L7M 4B9
Phone +1 (1)905 335-8444

Italy
Baumer Italia S.r.l.
IT-20090 Assago, MI
Phone +39 (0)2 45 70 60 65

China
Baumer (China) Co., Ltd.
CN-201612 Shanghai
Phone +86 (0)21 6768 7095

Singapore
Baumer (Singapore) Pte. Ltd.
SG-339412 Singapore
Phone +65 6396 4131

Denmark
Baumer A/S
DK-8210 Aarhus V
Phone: +45 (0)8931 7611

Sweden
Baumer A/S
SE-56133 Huskvarna
Phone +46 (0)36 13 94 30

France
Baumer SAS
FR-74250 Fillinges
Phone +33 (0)450 392 466

Switzerland
Baumer Electric AG
CH-8501 Frauenfeld
Phone +41 (0)52 728 1313

Germany
Baumer GmbH
DE-61169 Friedberg
Phone +49 (0)6031 60 07 0

United Kingdom
Baumer Ltd.
GB-Watchfield, Swindon, SN6 8TZ
Phone +44 (0)1793 783 839

India
Baumer India Private Limited
IN-411058 Pune
Phone +91 20 66292400

USA
Baumer Ltd.
US-Southington, CT 06489
Phone +1 (1)860 621-2121

www.baumer.com/worldwide

Technische Daten

Technical data

Données techniques

| Grenzreichweite Sn | Nominal range Sn | Limite de portée Sn | 2,5 m |
|---|--------------------------------------|--------------------------------------|----------------|
| Betriebsreichweite Sb | Actual range Sb | Portée de fonctionnement Sb | 2,0 m |
| Betriebsspannungsbereich Vs (UL-Class 2) | Voltage supply range Vs (UL-Class 2) | Plage de tension Vs (UL-Class 2) | 10 - 30 VDC |
| max. Stromverbrauch Mittel- / Spitzenwert | max. supply current average / peak | Consommation moyenne / pointe max. | 12 mA / 20 mA |
| max. Schaltstrom | max. switching current | Courant de sortie max. | - |
| Spannungsabfall | Voltage drop | Tension résiduelle | - |
| Ansprechzeit | Response time | Temps d'activation | - |
| Abfallzeit | Release time | Temps désactivation | - |
| Kurzschlussfest | Short circuit protection | Protégé contre courts-circuits | - |
| Verpolungsfest | Reverse polarity protection | Protégé contre inversion de polarité | ja / yes / oui |
| Betriebstemperatur | Temperature range | Température de service | -20...+50 °C |
| Schutzklasse | Protection class | Classe de protection | IP 65 |
| max. Anzugsdrehmoment | max. tightening torque | Couple max. de serrage | 0,35 Nm |
| Testeingang Sender aus | Test input emitter off | Entrée test émetteur off | +Vs * |
| Testeingang Sender ein | Test input emitter on | Entrée test émetteur on | 0V, n.c. * |

*EMV- Schutzmassnahme: Im Dauerbetrieb muss der Testeingang mit +Vs oder 0V verbunden sein.

*EMI- Precaution: during operation mode hold test input to +Vs or 0V.

*Précaution CEM: pendant la mise en marche connecter l'entrée test soit à +Vs ou bien à 0V.

Technische Änderungen vorbehalten Technical specifications subject to change Sous réserve de modifications techniques

Teach-in Abläufe
Teach-in procedures
Procédures de Teach-in

FAQ

Montage

Bei aktivem Testeingang (+Us) ist der Sender ausgeschaltet. Der Ausgang des Empfängers muss bei freiem Lichtweg den Zustand ändern. Wenn der Sender freigegeben wird ist der Sensor wieder funktionsfähig. Das ganze System wird so auf Funktionstüchtigkeit geprüft.
Hinweis: Für Montage und Inbetriebnahme sind geeignete ESD-Schutzmassnahmen zu ergreifen. Empfehlung: als Minimal-ESD-Schutzmassnahme ist der Metallrahmen anzufassen, an dem der Sensor montiert ist, bevor der Sensor getechnet wird.

Mounting

As long as the test input is activated (+Us) the emitter is switched off, causing the output of the receiver to change its output state provided that the light path from emitter to receiver was open. This way the functioning of the system can be tested.
Note: proper ESD precautions should be taken for erection and commissioning. Recommendation: as minimum ESD protection measure, the metal frame is to touch, to which the sensor is mounted before the sensor is taught.

Montage

L'émetteur est déclenché lors du contrôle actif Test. La sortie du récepteur doit changer d'état si le champ est libre. Le détecteur est prêt à fonctionner sitôt l'émetteur libéré. Toute la fonctionnalité du système se trouve ainsi contrôlée.

Remarque: mesures de protection ESD appropriées doivent être prises pour le montage et la mise en service. Recommandation: minimum comme mesure de protection ESD, la structure métallique est au toucher, à laquelle le capteur est monté devant le capteur est enseigné.