

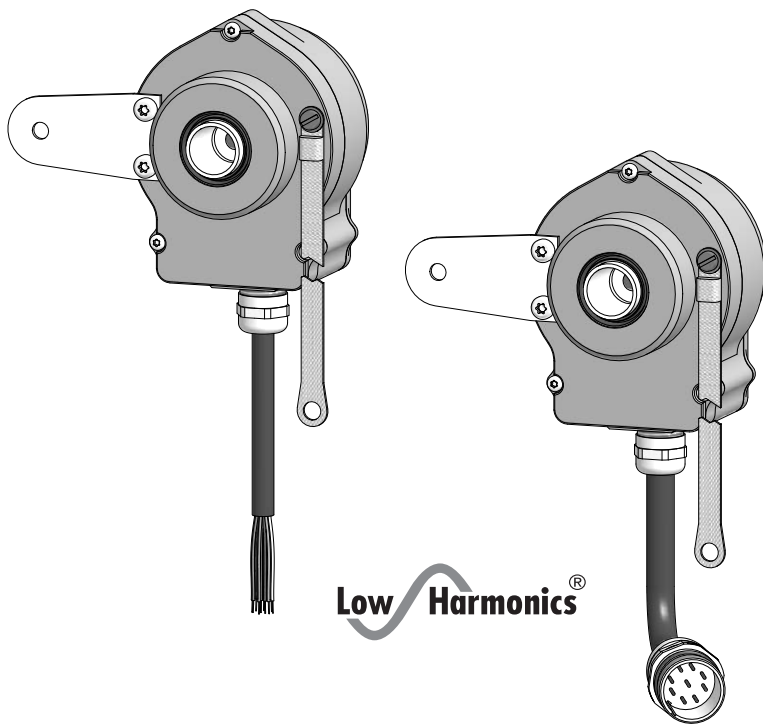

**Montage- und Betriebsanleitung**  
***Mounting and operating instructions***



**HOGS 75 K • HOGS 75 KC**

**Sinus Drehgeber**

mit Anschlusskabel (Rundsteckverbinder)

***Sine encoder***

*with connecting cable (mating connector)*

## Inhaltsverzeichnis

1	<b>Allgemeine Hinweise</b>	1
2	<b>Betrieb in explosionsgefährdeten Bereichen</b>	3
3	<b>Sicherheitshinweise</b>	5
4	<b>Vorbereitung</b>	7
4.1	Lieferumfang	7
4.2	Zur Montage erforderlich (nicht im Lieferumfang enthalten)	8
4.3	Zur Demontage erforderlich (nicht im Lieferumfang enthalten)	9
4.4	Erforderliches Werkzeug (nicht im Lieferumfang enthalten)	9
5	<b>Montage</b>	10
5.1	Schritt 1	10
5.2	Schritt 2	10
5.3	Schritt 3	11
5.4	Schritt 4	12
5.5	Schritt 5	13
5.6	Schritt 6 - Drehmomentstütze	14
5.7	Hinweis zur Vermeidung von Messfehlern	15
5.8	Montagehinweis	16
6	<b>Abmessung</b>	17
7	<b>Elektrischer Anschluss</b>	18
7.1	Beschreibung der Anschlüsse	18
7.2	Ausgangssignale	18
7.3	Belegung Sensorkabel HEK 8	19
7.4	Belegung Sensorkabel HEK 8 HQ	19
7.5	Pinbelegung Binder-Rundsteckverbinder	19
8	<b>Demontage</b>	20
8.1	Schritt 1	20
8.2	Schritt 2	20
8.3	Schritt 3	21
8.4	Schritt 4	21
8.5	Schritt 5	22
9	<b>Technische Daten</b>	23
9.1	Technische Daten - elektrisch	23
9.2	Technische Daten - mechanisch	23
10	<b>Zubehör</b>	25
11	<b>EU-Konformitätserklärung</b>	26

## Table of contents

1	<b>General notes</b>	2
2	<b>Operation in potentially explosive environments</b>	4
3	<b>Security indications</b>	6
4	<b>Preparation</b>	7
	4.1 Scope of delivery	7
	4.2 Required for mounting (not included in scope of delivery)	8
	4.3 Required for dismounting (not included in scope of delivery)	9
	4.4 Required tools (not included in scope of delivery)	9
5	<b>Mounting</b>	10
	5.1 Step 1	10
	5.2 Step 2	10
	5.3 Step 3	11
	5.4 Step 4	12
	5.5 Step 5	13
	5.6 Step 6 - Torque arm	14
	5.7 How to prevent measurement errors	15
	5.8 Mounting instruction	16
6	<b>Dimension</b>	17
7	<b>Electrical connection</b>	18
	7.1 Terminal significance	18
	7.2 Output signals	18
	7.3 Assignment sensor cable HEK 8	19
	7.4 Assignment sensor cable HEK 8 HQ	19
	7.5 Pin assignment Binder mating connector	19
8	<b>Dismounting</b>	20
	8.1 Step 1	20
	8.2 Step 2	20
	8.3 Step 3	21
	8.4 Step 4	21
	8.5 Step 5	22
9	<b>Technical data</b>	24
	9.1 Technical data - electrical ratings	24
	9.2 Technical data - mechanical design	24
10	<b>Accessories</b>	25
11	<b>EU Declaration of Conformity</b>	26

## 1 Allgemeine Hinweise

### 1.1 Zeichenerklärung:



#### Gefahr

Warnung bei möglichen Gefahren



#### Hinweis zur Beachtung

Hinweis zur Gewährleistung eines einwandfreien Betriebes des Gerätes



#### Information

Empfehlung für die Gerätehandhabung

1.2 Der **Sinus Drehgeber HOGS 75 K** ist ein opto-elektronisches **Präzisionsmessgerät**, das mit Sorgfalt nur von technisch qualifiziertem Personal gehandhabt werden darf.

1.3 Die zu erwartende **Lebensdauer** des Gerätes hängt von den **Kugellagern** ab, die mit einer Dauerschmierung ausgestattet sind.

1.4 Der **Lagertemperaturbereich** des Gerätes liegt zwischen  $-15\text{ °C}$  bis  $+70\text{ °C}$ .



1.5 Der **Betriebstemperaturbereich** des Gerätes liegt zwischen  $-20\text{ °C}$  bis  $+70\text{ °C}$ , eingeschränkt im Ex-Bereich siehe Abschnitt 2, am Gehäuse gemessen.



1.6 **CE EU-Konformitätserklärung** gemäß den europäischen Richtlinien.

1.7 Das Gerät ist **zugelassen nach UL** (gilt nicht für den Einsatz in explosionsgefährdeten Bereichen).

1.8 Wir gewähren **2 Jahre Gewährleistung** im Rahmen der Bedingungen des Zentralverbandes der Elektroindustrie (ZVEI).

1.9 **Wartungsarbeiten** sind nicht erforderlich. Das Gerät darf nur wie in dieser Anleitung beschrieben geöffnet werden. **Reparaturen**, die ein vollständiges Öffnen des Gerätes erfordern, sind ausschließlich vom **Hersteller** durchzuführen. Am Gerät dürfen keine Veränderungen vorgenommen werden.

1.10 Bei **Rückfragen** bzw. **Nachlieferungen** sind die auf dem Typenschild des Gerätes angegebenen Daten, insbesondere Typ und Seriennummer, unbedingt anzugeben.

1.11 **Entsorgung (Umweltschutz):**



Gebrauchte Elektro- und Elektronikgeräte dürfen nicht im Hausmüll entsorgt werden.

Das Produkt enthält wertvolle Rohstoffe, die recycelt werden können. Wenn immer

möglich sollen Altgeräte lokal am entsprechenden Sammeldepot entsorgt werden. Im Bedarfsfall gibt Baumer den Kunden die Möglichkeit, Baumer-Produkte fachgerecht zu entsorgen. Weitere Informationen siehe [www.baumer.com](http://www.baumer.com).



#### Achtung!

Beschädigung des auf dem Gerät befindlichen Siegels



führt zu Gewährleistungsverlust.

# 1 General notes

## 1.1 Symbol guide:



### **Danger**

Warnings of possible danger







### **General information for attention**

Informations to ensure correct device operation



### **Information**

Recommendation for device handling

- 1.2 The **sine encoder HOGS 75 K** is an opto electronic **precision measurement device** which must be handled with care by skilled personnel only.
- 1.3 The expected **service life** of the device depends on the **ball bearings**, which are equipped with a permanent lubrication.
- 1.4  The **storage temperature range** of the device is between  $-15\text{ °C}$  and  $+70\text{ °C}$ .
- 1.5  The **operating temperature range** of the device is between  $-20\text{ °C}$  and  $+70\text{ °C}$ , restricted in potentially explosive environments see section 2, measured at the housing.
- 1.6  **EU Declaration of Conformity** meeting to the European Directives.
- 1.7 The device is **UL approved** (not applicable for operation in potentially explosive atmospheres).
- 1.8 We grant a **2-year warranty** in accordance with the regulations of the ZVEI (Central Association of the German Electrical Industry).
- 1.9 **Maintenance work** is not necessary. The device may be only opened as described in this instruction. **Repair work** that requires opening the device completely must be carried out by the **manufacturer**. Alterations of the device are not permitted.
- 1.10 In the event of **queries** or **subsequent deliveries**, the data on the device type label must be quoted, especially the type designation and the serial number.
- 1.11  **Disposal (environmental protection):**  
Do not dispose of electrical and electronic equipment in household waste. The product contains valuable raw materials for recycling. Whenever possible, waste electrical and electronic equipment should be disposed locally at the authorized collection point. If necessary, Baumer gives customers the opportunity to dispose of Baumer products professionally. For further information see [www.baumer.com](http://www.baumer.com).



### **Warning!**

Damaging the seal



on the device invalidates warranty.

## 2 Betrieb in explosionsgefährdeten Bereichen

Das Gerät entspricht der **Richtlinie 2014/34/EU** für explosionsgefährdete Bereiche. Der Einsatz ist gemäß den **Geräte kategorien 3 G** (Ex-Atmosphäre Gas) und **3 D** (Ex-Atmosphäre Staub) zulässig.

<b>Geräte kategorie 3 G:</b>	- Ex-Kennzeichnung:	<b>II 3 G Ex nA IIC T4 Gc</b>
	- Normenkonformität:	EN 60079-0:2012 + A11:2013 EN 60079-15:2010
	- Zündschutzart:	nA
	- Temperaturklasse:	T4
	- Gerätegruppe:	II
<b>Geräte kategorie 3 D:</b>	- Ex-Kennzeichnung:	<b>II 3 D Ex tc IIIC T135°C Dc</b>
	- Normenkonformität:	EN 60079-31:2014
	- Schutzprinzip:	Schutz durch Gehäuse
	- Max. Oberflächentemperatur:	+135 °C
	- Gerätegruppe:	III

Der Einsatz in anderen explosionsgefährdeten Bereichen ist **nicht** zulässig.

- 2.1 Der maximale **Umgebungstemperaturbereich** für den Einsatz des Gerätes im Ex-Bereich beträgt -20 °C bis +40 °C.
- 2.2 Der Anlagenbetreiber hat zu gewährleisten, dass eine mögliche **Staubablagerung** eine maximale Schichtdicke von 5 mm nicht überschreitet (gemäß EN 60079-14).
- 2.3 Eine gegebenenfalls an anderen Stellen aufgeführte **UL-Listung gilt nicht für den Einsatz im Ex-Bereich**.
- 2.4 Das Gerät darf nur in Betrieb genommen werden, wenn ...
- die Angaben auf dem Typenschild des Gerätes mit dem zulässigen Ex-Einsatzbereich vor Ort übereinstimmen (Gerätegruppe, Kategorie, Zone, Temperaturklasse bzw. maximale Oberflächentemperatur),
  - die Angaben auf dem Typenschild des Gerätes mit dem Spannungsnetz übereinstimmen,
  - das Gerät unbeschädigt ist (keine Schäden durch Transport und Lagerung) und
  - sichergestellt ist, dass keine explosionsfähige Atmosphäre, Öle, Säure, Gase, Dämpfe, Strahlungen etc. bei der Montage vorhanden sind.
- 2.5 An Betriebsmitteln, die in explosionsgefährdeten Bereichen eingesetzt werden, darf keine Veränderung vorgenommen werden. Reparaturen dürfen nur durch vom Hersteller autorisierte Stellen ausgeführt werden. **Bei Zuwiderhandlung erlischt die Ex-Zulassung.**
- 2.6 Bei der Montage und Inbetriebnahme ist die Norm EN 60079-14 zu beachten.



**Das Gerät ist entsprechend den Angaben in der Montage- und Betriebsanleitung zu betreiben. Die für die Verwendung bzw. den geplanten Einsatzzweck zutreffenden Gesetze, Richtlinien und Normen sind zu beachten.**

## 2 Operation in potentially explosive environments

The device complies with the **directive 2014/34/EU** for potentially explosive atmospheres. It can be used in accordance with **equipment categories 3 G** (explosive gas atmosphere) and **3 D** (explosive dust atmosphere).

<b>Equipment category 3 G:</b>	- Ex labeling:	<b>II 3 G Ex nA IIC T4 Gc</b>
	- Conforms to standard:	EN 60079-0:2012 + A11:2013 EN 60079-15:2010
	- Type of protection:	nA
	- Temperature class:	T4
	- Group of equipment:	II
<b>Equipment category 3 D:</b>	- Ex labeling:	<b>II 3 D Ex tc IIIC T135°C Dc</b>
	- Conforms to standard:	EN 60079-31:2014
	- Protective principle:	Protection by enclosure
	- Max. surface temperature:	+135 °C
	- Group of equipment:	III

The operation in other explosive atmospheres is **not** permissible.

- 2.1 In Ex areas the device must only be used within the **ambient temperature** range from -20 °C to +40 °C.
- 2.2 The plant operator must ensure that any possible **dust deposit** does not exceed a thickness of 5 mm (in accordance with EN 60079-14).
- 2.3 An **UL listing** that may be stated elsewhere is **not valid for use in explosive environments**.
- 2.4 Operation of the device is only permissible when ...
- the details on the type label of the device match the on-site conditions for the permissible Ex area in use (group of equipment, equipment category, zone, temperature class or maximum surface temperature),
  - the details on the type label of the device match the electrical supply network,
  - the device is undamaged (no damage resulting from transport or storage), and
  - it has been checked that there is no explosive atmosphere, oils, acids, gases, vapors, radiation etc. present when mounting.
- 2.5 It is not permissible to make any alteration to equipment that is used in potentially explosive environments. Repairs may only be carried out by authorized authorities provided by the manufacturer. **Contravention invalidates the EX approval.**
- 2.6 Attend the norm EN 60079-14 during mount and operation.



**The device must be operated in accordance with the stipulations of the mounting and operating instructions. The relevant laws, regulations and standards for the planned application must be observed.**



## 3 Sicherheitshinweise

### 3.1 Verletzungsgefahr durch rotierende Wellen

Haare und Kleidungsstücke können von rotierenden Wellen erfasst werden.

- Vor allen Arbeiten alle Betriebsspannungen ausschalten und Maschinen stillsetzen.

### 3.2 Zerstörungsgefahr durch elektrostatische Aufladung

Die elektronischen Bauteile im Gerät sind empfindlich gegen hohe Spannungen.

- Steckkontakte und elektronische Komponenten nicht berühren.
- Ausgangsklemmen vor Fremdspannungen schützen.
- Maximale Betriebsspannung nicht überschreiten.

### 3.3 Zerstörungsgefahr durch mechanische Überlastung

Eine starre Befestigung kann zu Überlastung durch Zwangskräfte führen.

- Die Beweglichkeit des Gerätes niemals einschränken.  
Unbedingt die Montagehinweise beachten.
- Die vorgegebenen Abstände und/oder Winkel unbedingt einhalten.

### 3.4 Zerstörungsgefahr durch mechanischen Schock

Starke Erschütterungen, z. B. Hammerschläge, können zur Zerstörung der Abtastung führen.

- Niemals Gewalt anwenden.  
Bei sachgemäßer Montage lässt sich alles leichtgängig zusammenfügen.
- Für die Demontage geeignetes Abziehwerkzeug benutzen.

### 3.5 Zerstörungsgefahr durch Verschmutzung

Schmutz kann im Gerät zu Kurzschlüssen und zur Beschädigung der Abtastung führen.

- Während aller Arbeiten am Gerät auf absolute Sauberkeit achten.
- Niemals Öl oder Fett in das Innere des Gerätes gelangen lassen.

### 3.6 Zerstörungsgefahr durch klebende Flüssigkeiten

Klebende Flüssigkeiten können die Abtastung und die Kugellager beschädigen. Die Demontage eines mit der Achse verklebten Gerätes kann zu dessen Zerstörung führen.

### 3.7 Explosionsgefahr

Das Gerät darf in explosionsgefährdeten Bereichen der Kategorien 3 D und 3 G eingesetzt werden. Der Betrieb in anderen explosionsgefährdeten Bereichen ist nicht zulässig.





## 3 Security indications



### 3.1 Risk of injury due to rotating shafts

Hair and clothes may become tangled in rotating shafts.

- Before all work switch off all voltage supplies and ensure machinery is stationary.

### 3.2 Risk of destruction due to electrostatic charge

Electronic parts contained in the device are sensitive to high voltages.

- Do not touch plug contacts or electronic components.
- Protect output terminals against external voltages.
- Do not exceed maximum voltage supply.

### 3.3 Risk of destruction due to mechanical overload

Rigid mounting may give rise to constraining forces.

- Never restrict the freedom of movement of the device.  
The mounting instructions must be followed.
- It is essential that the specified clearances and/or angles are observed.

### 3.4 Risk of destruction due to mechanical shock

Violent shocks, e. g. due to hammer impacts, can lead to the destruction of the sensing system.

- Never use force.  
Mounting is simple when correct procedure is followed.
- Use suitable puller for dismounting.

### 3.5 Risk of destruction due to contamination

Dirt penetrating inside the device can cause short circuits and damage the sensing system.

- Absolute cleanliness must be maintained when carrying out any work on the device.
- Never allow lubricants to penetrate the device.

### 3.6 Risk of destruction due to adhesive fluids

Adhesive fluids can damage the sensing system and the ball bearings. Dismounting a device, secured to a shaft by adhesive may lead to the destruction of the device.

### 3.7 Explosion risk

You can use the device in areas with explosive atmospheres of category 3 D and 3 G. The operation in other explosive atmospheres is not permissible.



## 4 Vorbereitung

### 4.1 Lieferumfang

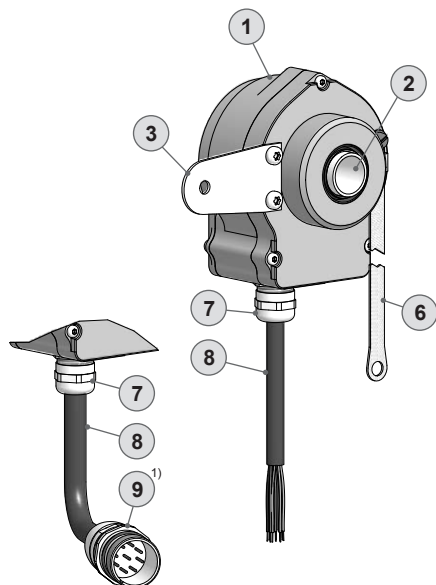

- ① Gehäuse
- ② Konuswelle mit Schlüsselfläche SW 17 mm
- ③ Stützblech für Drehmomentstütze
- ④ Abdeckhaube
- ⑤ Torxschraube M3x12 mm
- ⑥ Erdungsband ~195 mm lang
- ⑦ Kabelverschraubung M16x1,5 mm für Kabel  $\varnothing 5 \dots 9$  mm
- ⑧ Sensorkabel HEK 8 <sup>1)</sup> oder HEK 8 HQ <sup>1)</sup>, siehe Abschnitt 7.3 oder 7.4.
- ⑨ <sup>1)</sup> Binder-Rundsteckverbinder, 9-polig, Stiftkontakte, rechtsdrehend, siehe Abschnitt 7.5.

<sup>1)</sup> Je nach Version

## 4 Preparation

### 4.1 Scope of delivery

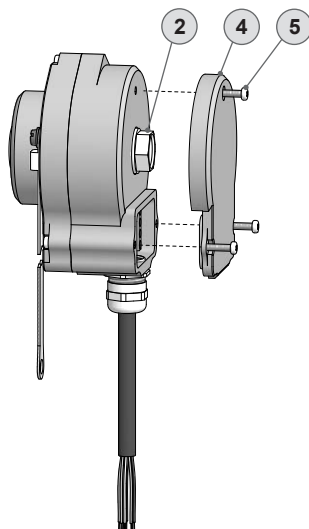

- ① Housing
- ② Cone shaft with spanner flat 17 mm a/f
- ③ Support plate for torque arm
- ④ Cover
- ⑤ Torx screw M3x12 mm
- ⑥ Earthing strap, length ~195 mm
- ⑦ Cable gland M16x1.5 mm for cable  $\varnothing 5 \dots 9$  mm
- ⑧ Sensor cable HEK 8 <sup>1)</sup> or HEK 8 HQ <sup>1)</sup>, see section 7.3 or 7.4.
- ⑨ <sup>1)</sup> Binder mating connector, 9-pin, male, CW, see section 7.5.

<sup>1)</sup> Depending on version

**4.2 Zur Montage erforderlich**  
(nicht im Lieferumfang enthalten)

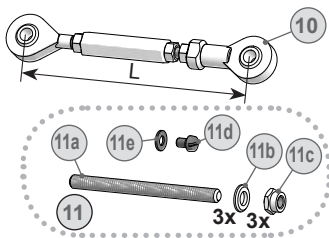

**4.2 Required for mounting**  
(not included in scope of delivery)

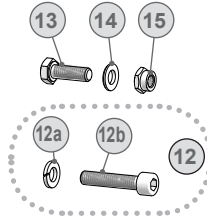

<p><b>10</b> Drehmomentstütze, als Zubehör erhältlich: Bestellnummer Länge L, Version</p> <table border="1"> <tbody> <tr><td>11043628</td><td>67...70 mm, Standard</td></tr> <tr><td>11004078</td><td>125 (±5) mm<sup>2)</sup>, Standard</td></tr> <tr><td>11002915</td><td>440 (+20/-15) mm<sup>3)</sup>, Standard</td></tr> <tr><td>11054917</td><td>67...70 mm, isoliert</td></tr> <tr><td>11072795</td><td>125 (±5) mm<sup>2)</sup>, isoliert</td></tr> <tr><td>11082677</td><td>440 (+20/-15) mm<sup>3)</sup>, isoliert</td></tr> <tr><td>11054918</td><td>67...70 mm, rostfrei</td></tr> <tr><td>11072787</td><td>125 (±5) mm<sup>2)</sup>, rostfrei</td></tr> <tr><td>11072737</td><td>440 (+20/-15) mm<sup>3)</sup>, rostfrei</td></tr> </tbody> </table>	11043628	67...70 mm, Standard	11004078	125 (±5) mm <sup>2)</sup> , Standard	11002915	440 (+20/-15) mm <sup>3)</sup> , Standard	11054917	67...70 mm, isoliert	11072795	125 (±5) mm <sup>2)</sup> , isoliert	11082677	440 (+20/-15) mm <sup>3)</sup> , isoliert	11054918	67...70 mm, rostfrei	11072787	125 (±5) mm <sup>2)</sup> , rostfrei	11072737	440 (+20/-15) mm <sup>3)</sup> , rostfrei	<p><b>10</b> Torque arm, available as accessory: Order number Length L, version</p> <table border="1"> <tbody> <tr><td>11043628</td><td>67...70 mm, standard</td></tr> <tr><td>11004078</td><td>125 (±5) mm<sup>2)</sup>, standard</td></tr> <tr><td>11002915</td><td>440 (+20/-15) mm<sup>3)</sup>, standard</td></tr> <tr><td>11054917</td><td>67...70 mm, insulated</td></tr> <tr><td>11072795</td><td>125 (±5) mm<sup>2)</sup>, insulated</td></tr> <tr><td>11082677</td><td>440 (+20/-15) mm<sup>3)</sup>, insulated</td></tr> <tr><td>11054918</td><td>67...70 mm, stainless</td></tr> <tr><td>11072787</td><td>125 (±5) mm<sup>2)</sup>, stainless</td></tr> <tr><td>11072737</td><td>440 (+20/-15) mm<sup>3)</sup>, stainless</td></tr> </tbody> </table>	11043628	67...70 mm, standard	11004078	125 (±5) mm <sup>2)</sup> , standard	11002915	440 (+20/-15) mm <sup>3)</sup> , standard	11054917	67...70 mm, insulated	11072795	125 (±5) mm <sup>2)</sup> , insulated	11082677	440 (+20/-15) mm <sup>3)</sup> , insulated	11054918	67...70 mm, stainless	11072787	125 (±5) mm <sup>2)</sup> , stainless	11072737	440 (+20/-15) mm <sup>3)</sup> , stainless
11043628	67...70 mm, Standard																																				
11004078	125 (±5) mm <sup>2)</sup> , Standard																																				
11002915	440 (+20/-15) mm <sup>3)</sup> , Standard																																				
11054917	67...70 mm, isoliert																																				
11072795	125 (±5) mm <sup>2)</sup> , isoliert																																				
11082677	440 (+20/-15) mm <sup>3)</sup> , isoliert																																				
11054918	67...70 mm, rostfrei																																				
11072787	125 (±5) mm <sup>2)</sup> , rostfrei																																				
11072737	440 (+20/-15) mm <sup>3)</sup> , rostfrei																																				
11043628	67...70 mm, standard																																				
11004078	125 (±5) mm <sup>2)</sup> , standard																																				
11002915	440 (+20/-15) mm <sup>3)</sup> , standard																																				
11054917	67...70 mm, insulated																																				
11072795	125 (±5) mm <sup>2)</sup> , insulated																																				
11082677	440 (+20/-15) mm <sup>3)</sup> , insulated																																				
11054918	67...70 mm, stainless																																				
11072787	125 (±5) mm <sup>2)</sup> , stainless																																				
11072737	440 (+20/-15) mm <sup>3)</sup> , stainless																																				
<p><b>11</b> Montageset als Zubehör erhältlich: Bestellnummer 11077197, bestehend aus:</p> <table border="1"> <tbody> <tr><td><b>11a</b></td><td>Gewindestange M6 (1.4104), Länge variabel (≤210 mm)</td></tr> <tr><td><b>11b</b></td><td>Scheibe B6,4, ISO 7090</td></tr> <tr><td><b>11c</b></td><td>Selbstsichernde Mutter M6, ISO 10511</td></tr> <tr><td><b>11d</b></td><td>Zylinderschraube M6x8 mm für Erdungsband, ISO 1207</td></tr> <tr><td><b>11e</b></td><td>Scheibe B6,4 für Erdungsband, ISO 7090</td></tr> </tbody> </table>	<b>11a</b>	Gewindestange M6 (1.4104), Länge variabel (≤210 mm)	<b>11b</b>	Scheibe B6,4, ISO 7090	<b>11c</b>	Selbstsichernde Mutter M6, ISO 10511	<b>11d</b>	Zylinderschraube M6x8 mm für Erdungsband, ISO 1207	<b>11e</b>	Scheibe B6,4 für Erdungsband, ISO 7090	<p><b>11</b> Mounting kit available as accessory: Order number 11077197, including:</p> <table border="1"> <tbody> <tr><td><b>11a</b></td><td>Thread rod M6 (1.4104), length variable (≤210 mm)</td></tr> <tr><td><b>11b</b></td><td>Washer B6.4, ISO 7090</td></tr> <tr><td><b>11c</b></td><td>Self-locking nut M6, ISO 10511</td></tr> <tr><td><b>11d</b></td><td>Cylinder screw M6x8 mm for earthing strap, ISO 1207</td></tr> <tr><td><b>11e</b></td><td>Washer B6.4 for earthing strap, ISO 7090</td></tr> </tbody> </table>	<b>11a</b>	Thread rod M6 (1.4104), length variable (≤210 mm)	<b>11b</b>	Washer B6.4, ISO 7090	<b>11c</b>	Self-locking nut M6, ISO 10511	<b>11d</b>	Cylinder screw M6x8 mm for earthing strap, ISO 1207	<b>11e</b>	Washer B6.4 for earthing strap, ISO 7090																
<b>11a</b>	Gewindestange M6 (1.4104), Länge variabel (≤210 mm)																																				
<b>11b</b>	Scheibe B6,4, ISO 7090																																				
<b>11c</b>	Selbstsichernde Mutter M6, ISO 10511																																				
<b>11d</b>	Zylinderschraube M6x8 mm für Erdungsband, ISO 1207																																				
<b>11e</b>	Scheibe B6,4 für Erdungsband, ISO 7090																																				
<b>11a</b>	Thread rod M6 (1.4104), length variable (≤210 mm)																																				
<b>11b</b>	Washer B6.4, ISO 7090																																				
<b>11c</b>	Self-locking nut M6, ISO 10511																																				
<b>11d</b>	Cylinder screw M6x8 mm for earthing strap, ISO 1207																																				
<b>11e</b>	Washer B6.4 for earthing strap, ISO 7090																																				
<p><b>12</b> Montage-/Demontageset als Zubehör erhältlich: Bestellnummer 11077087, bestehend aus:</p> <table border="1"> <tbody> <tr><td><b>12a</b></td><td>Federring 6, DIN 7980</td></tr> <tr><td><b>12b</b></td><td>Zylinderschraube M6x30 mm, ISO 4762</td></tr> </tbody> </table>	<b>12a</b>	Federring 6, DIN 7980	<b>12b</b>	Zylinderschraube M6x30 mm, ISO 4762	<p><b>12</b> Mounting/dismounting kit available as accessory: Order number 11077087, including:</p> <table border="1"> <tbody> <tr><td><b>12a</b></td><td>Spring washer 6, DIN 7980</td></tr> <tr><td><b>12b</b></td><td>Cylinder screw M6x30 mm, ISO 4762</td></tr> </tbody> </table>	<b>12a</b>	Spring washer 6, DIN 7980	<b>12b</b>	Cylinder screw M6x30 mm, ISO 4762																												
<b>12a</b>	Federring 6, DIN 7980																																				
<b>12b</b>	Zylinderschraube M6x30 mm, ISO 4762																																				
<b>12a</b>	Spring washer 6, DIN 7980																																				
<b>12b</b>	Cylinder screw M6x30 mm, ISO 4762																																				
<table border="1"> <tbody> <tr><td><b>13</b></td><td>Sechskantschraube M6x18 mm, ISO 4017</td></tr> <tr><td><b>14</b></td><td>Scheibe B6,4, ISO 7090</td></tr> <tr><td><b>15</b></td><td>Selbstsichernde Mutter M6, ISO 10511</td></tr> </tbody> </table>	<b>13</b>	Sechskantschraube M6x18 mm, ISO 4017	<b>14</b>	Scheibe B6,4, ISO 7090	<b>15</b>	Selbstsichernde Mutter M6, ISO 10511	<table border="1"> <tbody> <tr><td><b>13</b></td><td>Hexagon screw M6x18 mm, ISO 4017</td></tr> <tr><td><b>14</b></td><td>Washer B6.4, ISO 7090</td></tr> <tr><td><b>15</b></td><td>Self-locking nut M6, ISO 10511</td></tr> </tbody> </table>	<b>13</b>	Hexagon screw M6x18 mm, ISO 4017	<b>14</b>	Washer B6.4, ISO 7090	<b>15</b>	Self-locking nut M6, ISO 10511																								
<b>13</b>	Sechskantschraube M6x18 mm, ISO 4017																																				
<b>14</b>	Scheibe B6,4, ISO 7090																																				
<b>15</b>	Selbstsichernde Mutter M6, ISO 10511																																				
<b>13</b>	Hexagon screw M6x18 mm, ISO 4017																																				
<b>14</b>	Washer B6.4, ISO 7090																																				
<b>15</b>	Self-locking nut M6, ISO 10511																																				

<sup>2)</sup> Kürzbar auf ≥71 mm

<sup>3)</sup> Kürzbar auf ≥131 mm

<sup>2)</sup> Can be shortened to ≥71 mm

<sup>3)</sup> Can be shortened to ≥131 mm

#### 4.3 Zur Demontage erforderlich (nicht im Lieferumfang enthalten)

#### 4.3 Required for dismounting (not included in scope of delivery)

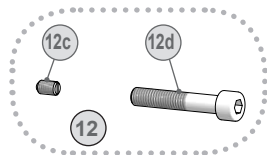

12 Montage-/Demontageset als Zubehör erhältlich:  
Bestellnummer 11077087, bestehend aus:

12c Gewindestift M6x10 mm, ISO 7436

12d Abdrückschraube M8x45 mm, ISO 4762

12 Mounting/dismounting set available as accessory:  
Order number 11077087, including:

12c Setscrew M6x10 mm, ISO 7436

12d Jack screw M8x45 mm, ISO 4762

#### 4.4 Erforderliches Werkzeug (nicht im Lieferumfang enthalten)

#### 4.4 Required tools (not included in scope of delivery)

5 und 6 mm

1,6x8,0 mm und 0,8x4 mm

10 (2x) und 17 mm

TX 10

5 und 6 mm

1.6x8.0 mm and 0.8x4 mm

10 (2x), and 17 mm

TX 10

16 Werkzeugset als Zubehör erhältlich:  
Bestellnummer 11068265

16 Tool kit available as accessory:  
Order number 11068265

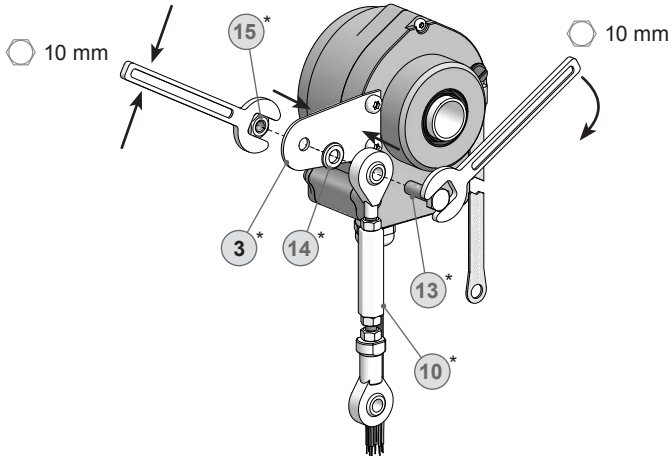
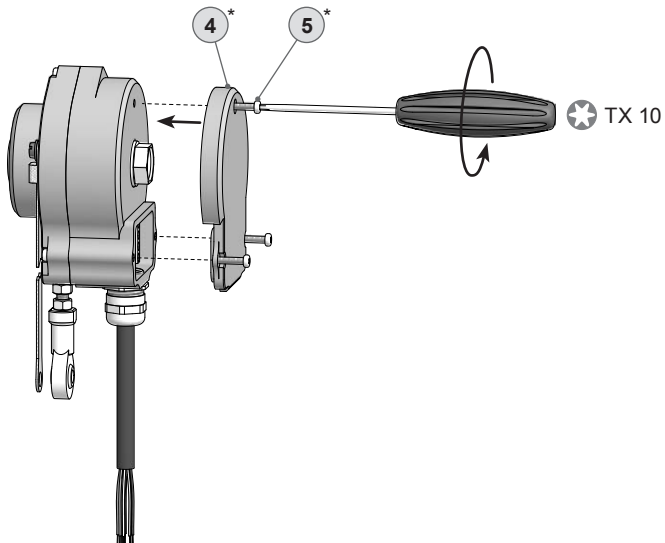
**5 Montage****5 Mounting****5.1 Schritt 1****5.1 Step 1****5.2 Schritt 2****5.2 Step 2**

\* Siehe Seite 7 oder 8  
See page 7 or 8

## 5.3 Schritt 3

## 5.3 Step 3

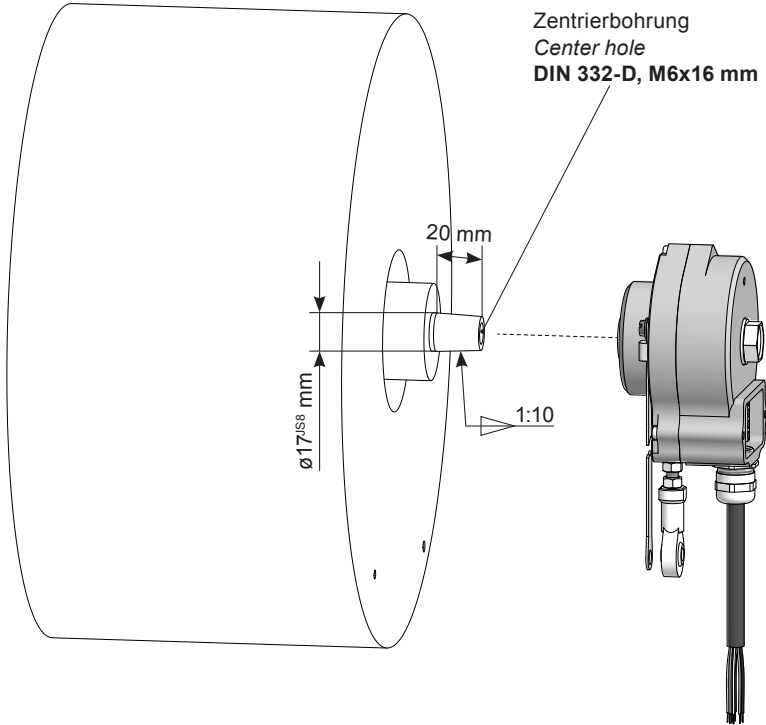

**Antriebswelle einfetten.**



**Lubricate drive shaft.**



Die Antriebswelle sollte einen möglichst kleinen Rundlauffehler aufweisen, da dieser zu einem Winkelfehler führen kann, siehe Abschnitt 5.7. Rundlauffehler verursachen Vibrationen, die die Lebensdauer des Gerätes verkürzen können.



*The drive shaft should have as less runout as possible because this can otherwise result in an angle error, see section 5.7. Runouts can cause vibrations, which can shorten the service life of the device.*



## 5.5 Schritt 5

## 5.5 Step 5

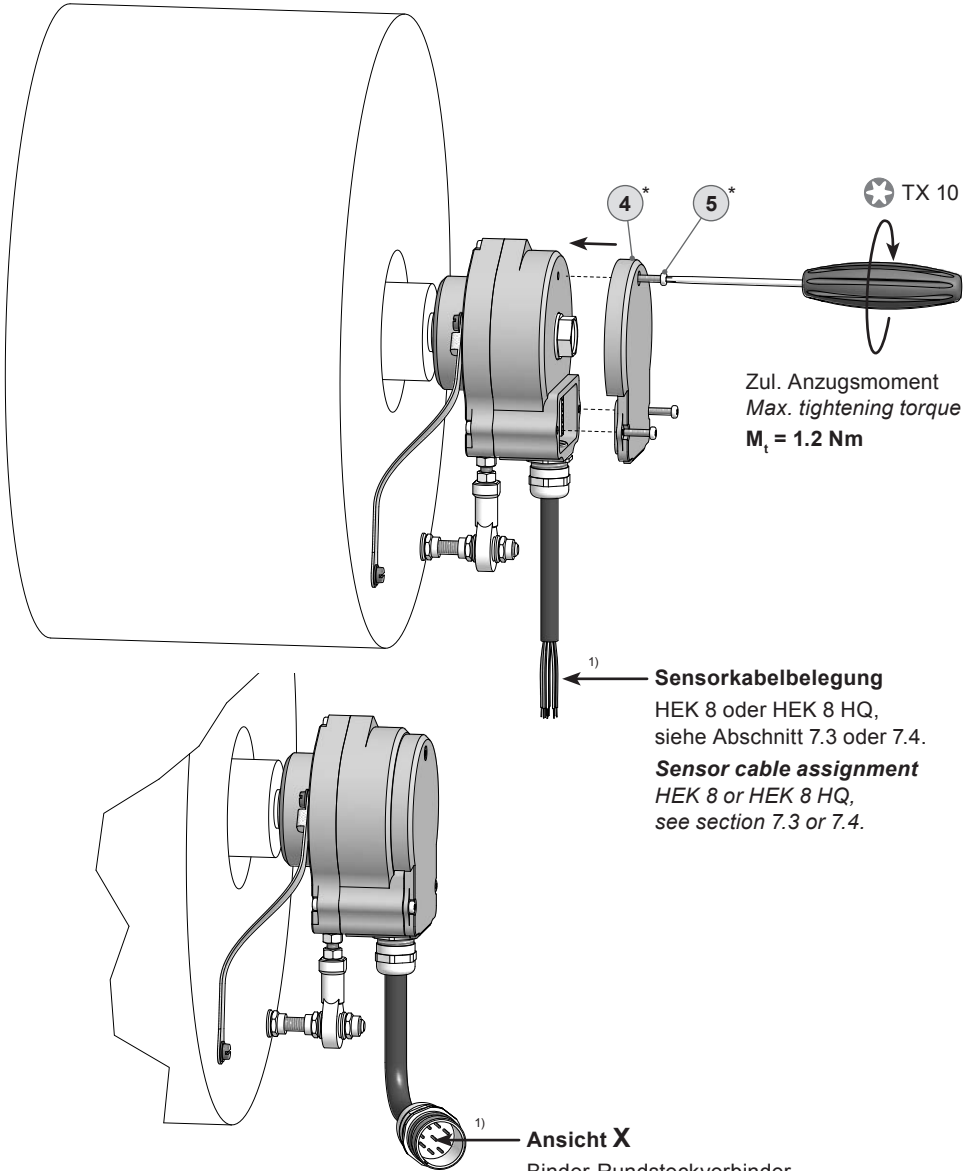

\* Siehe Seite 7  
See page 7

<sup>1)</sup> Je nach Version

<sup>1)</sup> Depending on version



## 5.6 Schritt 6 - Drehmomentstütze

## 5.6 Step 6 - Torque arm

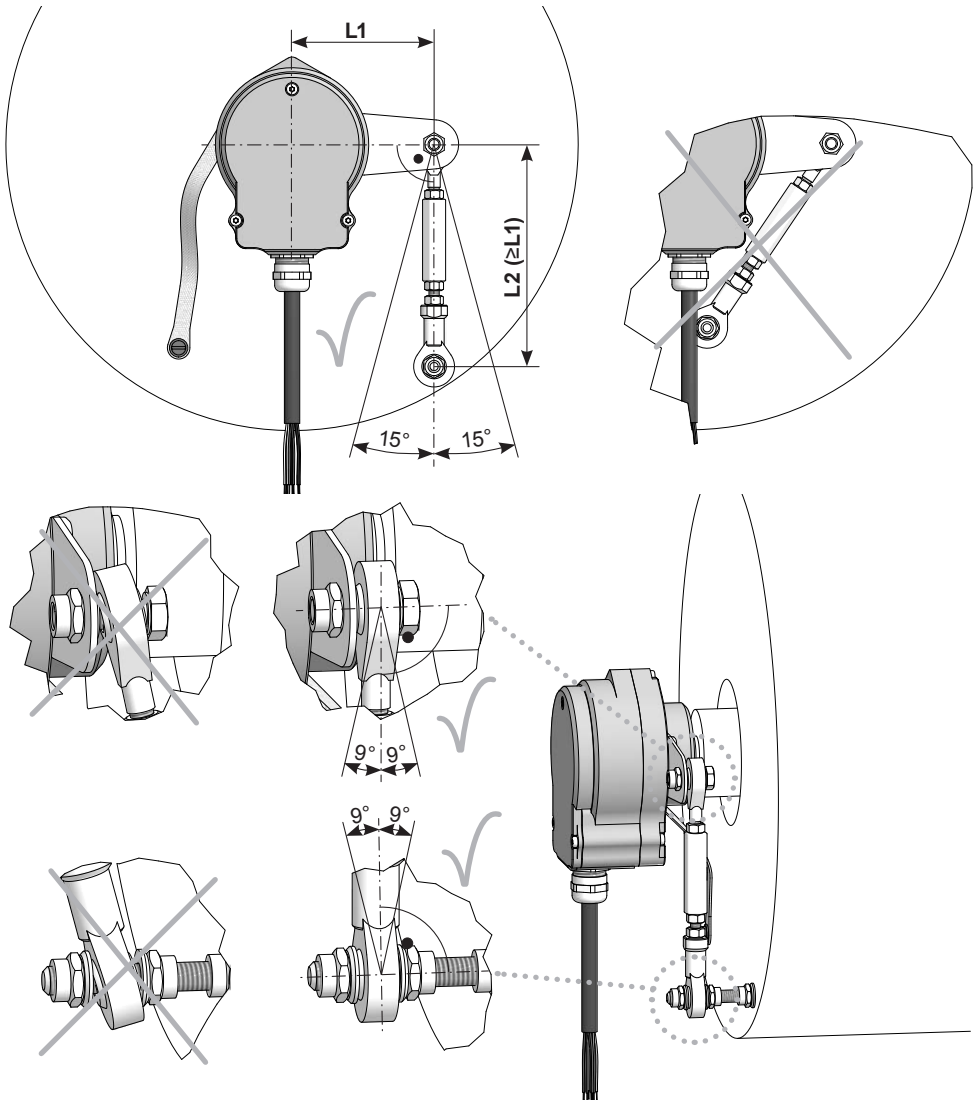

Die Montage der Drehmomentstütze sollte spielfrei erfolgen. Ein Spiel von beispielsweise  $\pm 0,03$  mm entspricht einem Rundlauffehler des Gerätes von 0,06 mm, was zu einem großen Winkelfehler führen kann, siehe Abschnitt 5.7.



*The torque arm should be mounted free from clearance. A play of just  $\pm 0.03$  mm, results in a runout of the device of 0.06 mm. That may lead to a large angle error, see section 5.7.*

## 5.7 Hinweis zur Vermeidung von Messfehlern

Für einen einwandfreien Betrieb des Gerätes ist eine korrekte Montage, insbesondere auch der Drehmomentstütze, notwendig, wie beschrieben in Abschnitt 5.1 bis 5.6.

Der Rundlauffehler der Antriebswelle sollte möglichst nicht mehr als 0,2 mm (0,03 mm empfohlen) betragen, da hierdurch Winkelfehler verursacht werden.

Solche Winkelfehler können durch einen größeren Abstand **L1** reduziert werden<sup>4)</sup>. Dabei ist zu beachten, dass die Länge **L2** der Drehmomentstütze (siehe Abschnitt 5.6) mindestens gleich **L1** sein sollte<sup>5)</sup>.

Der Winkelfehler kann wie folgt berechnet werden:

$$\Delta\rho_{\text{mech}} = \pm 90^\circ/\pi \cdot R/L1$$

mit **R**: Rundlauffehler in mm

**L1**: Abstand der Drehmomentstütze zum Gerätemittelpunkt in mm

**Berechnungsbeispiel:**

Für **R** = 0,06 mm und **L1** = 69,5 mm ergibt sich ein Winkelfehler  $\Delta\rho_{\text{mech}}$  von  $\pm 0,025^\circ$ .

## 5.7 How to prevent measurement errors

To ensure that the device operates correctly, it is necessary to mount it accurately as described in section 5.1 to 5.6, which includes correct mounting of the torque arm.

The radial runout of the drive shaft should not exceed 0.2 mm (0.03 mm recommended), if at all possible, to prevent an angle error.

An angle error may be reduced by increasing the length of **L1**<sup>4)</sup>. Make sure that the length **L2** of the torque arm (see section 5.6) is at least equal to **L1**<sup>5)</sup>.

The angle error can be calculated as follows:

$$\Delta\rho_{\text{mech}} = \pm 90^\circ/\pi \cdot R/L1$$

with **R**: Radial runout in mm

**L1**: Distance of the torque arm to the center point of the device in mm

**Example of calculation:**

For **R** = 0.06 mm and **L1** = 69.5 mm the resulting angle error  $\Delta\rho_{\text{mech}}$  equals  $\pm 0.025^\circ$ .

<sup>4)</sup> Auf Anfrage sind hierzu verschiedene Stützbleche für die Drehmomentstütze erhältlich.

<sup>5)</sup> Wenn  $L2 < L1$  muss mit der Länge  $L2$  gerechnet werden.

<sup>4)</sup> For this different support plates for the torque arm are available on request.

<sup>5)</sup> If  $L2 < L1$ ,  $L2$  must be used in the calculation formula.



**Weitere Informationen erhalten Sie unter der Telefon-Hotline**  
**+49 (0)30 69003-111**



**For more information, call the telephone hotline at**  
**+49 (0)30 69003-111**

## 5.8 Montagehinweis

## 5.8 Mounting instruction

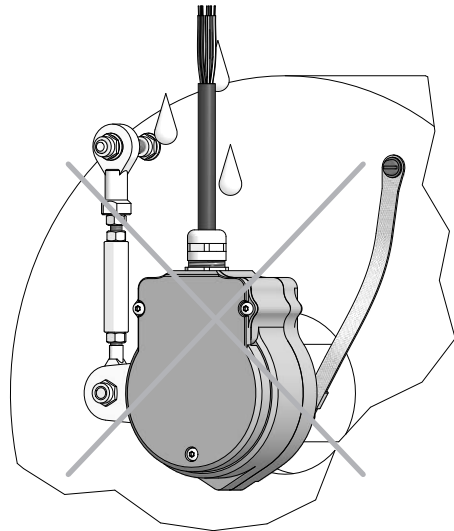
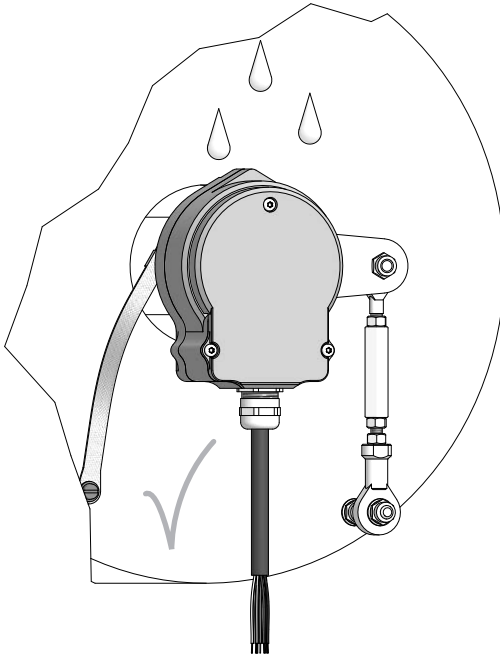
**i**

Wir empfehlen, das Gerät so zu montieren, dass der Kabelanschluss keinem direkten Wassereintritt ausgesetzt ist.

**i**

*It is recommended to mount the device with cable connection facing downward and being not exposed to water.*

(73294, 73295)

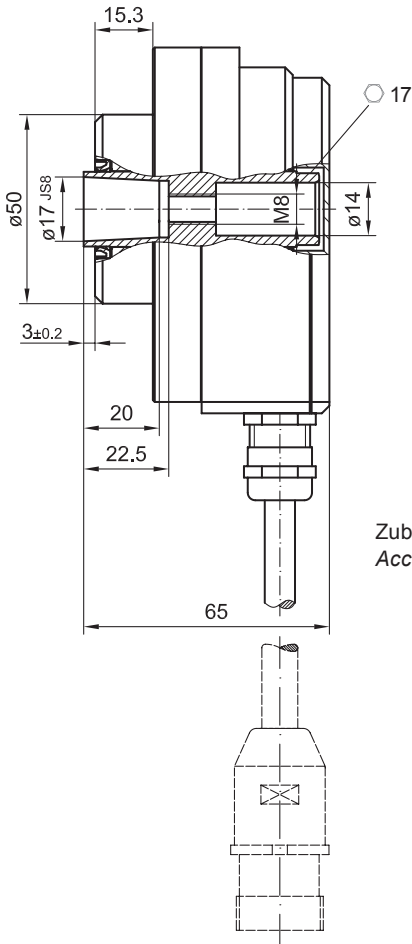

(73294, 73295)

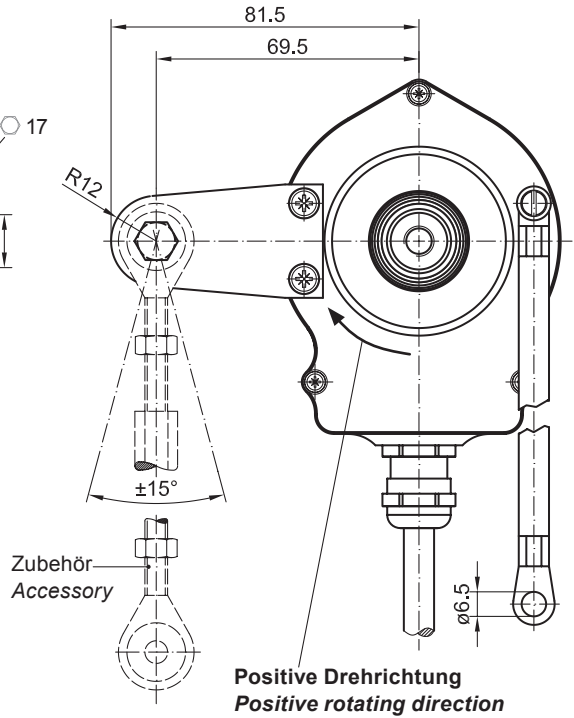

Alle Abmessungen in Millimeter (wenn nicht anders angegeben)  
 All dimensions in millimeters (unless otherwise stated)

## 7 Elektrischer Anschluss

## 7 Electrical connection

### 7.1 Beschreibung der Anschlüsse

### 7.1 Terminal significance

+UB; +	Betriebsspannung <i>Voltage supply</i>
⊥; ↓; GND; 0V	Masseanschluss <i>Ground</i>
⊥; ↗	Erdungsanschluss (Gehäuse) <i>Earth ground (housing)</i>
K1; A; A+	Ausgangssignal Kanal 1 <i>Output signal channel 1</i>
$\overline{K1}$ ; $\overline{A}$ ; A-	Ausgangssignal Kanal 1 invertiert <i>Output signal channel 1 inverted</i>
K2; B; B+	Ausgangssignal Kanal 2 (90° versetzt zu Kanal 1) <i>Output signal channel 2 (offset by 90° to channel 1)</i>
$\overline{K2}$ ; $\overline{B}$ ; B-	Ausgangssignal Kanal 2 invertiert <i>Output signal channel 2 inverted</i>
K0; C; R; R+	Nullimpuls (Referenzsignal) <i>Zero pulse (reference signal)</i>
$\overline{K0}$ ; $\overline{C}$ ; $\overline{R}$ ; R-	Nullimpuls invertiert <i>Zero pulse inverted</i>
xxx	Nicht benutzen <i>Do not use</i>

### 7.2 Ausgangssignale

### 7.2 Output signals

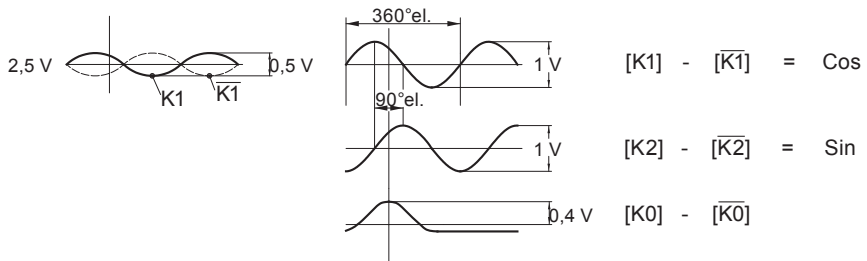

Signalfolge bei positiver Drehrichtung, siehe Abschnitt 6.  
*Sequence for positive rotating direction, see section 6.*

## 7.3 Belegung Sensorkabel HEK 8

Mantelfarbe RAL7021 schwarzgrau.

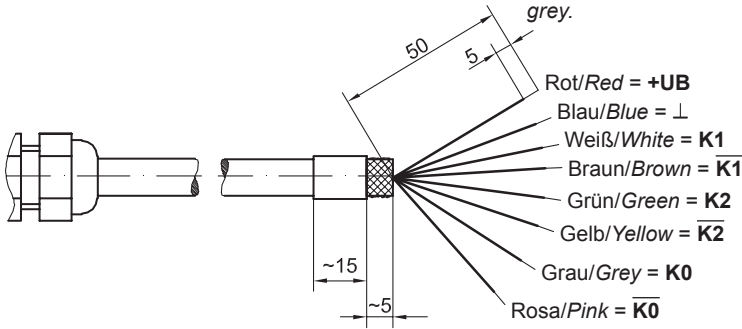

## 7.3 Assignment sensor cable HEK 8

Cable sheath colour RAL7021 blackish-grey.

## 7.4 Belegung Sensorkabel HEK 8 HQ

Mantelfarbe RAL6018 grün.

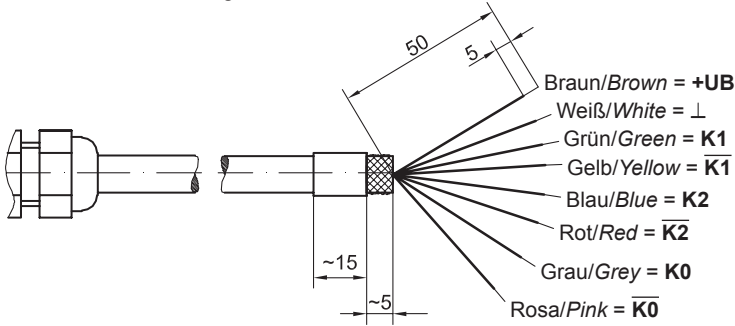

## 7.4 Assignment sensor cable HEK 8 HQ

Cable sheath colour RAL6018 green.

## 7.5 Pinbelegung Binder-Rundsteckverbinder

## Ansicht X

9-polig, Stiftkontakte, rechtsdrehend, siehe Abschnitt 5.5.

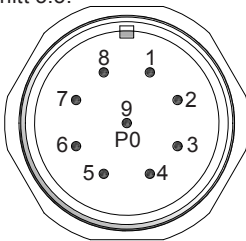

## 7.5 Pin assignment Binder mating connector

## View X

9-pin, male, CW, see section 5.5.

Pin	Signal	Pin	Signal
1	+UB	6	K1
2	⊥	7	K2
3	K0	8	K2
4	K0	9	xxx
5	K1		

**Betriebsspannung nicht auf Ausgänge legen! Zerstörungsgefahr!**

Spannungsabfälle in langen Leitungen berücksichtigen (Ein- und Ausgänge).

**Do not connect voltage supply to outputs! Danger of damage!**

Please, beware of possible voltage drop in long cable leads (inputs and outputs).

## 8 Demontage

### 8.1 Schritt 1

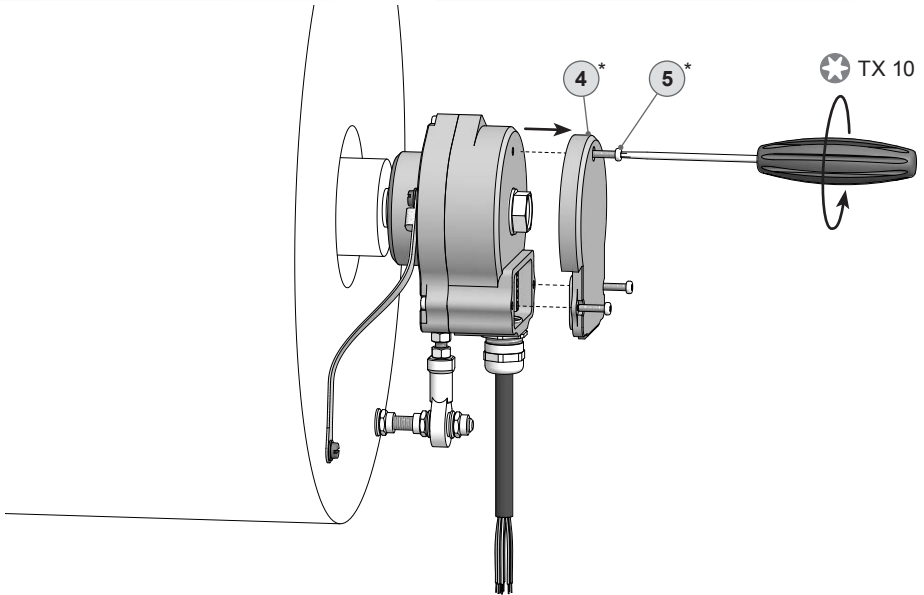

### 8.2 Schritt 2

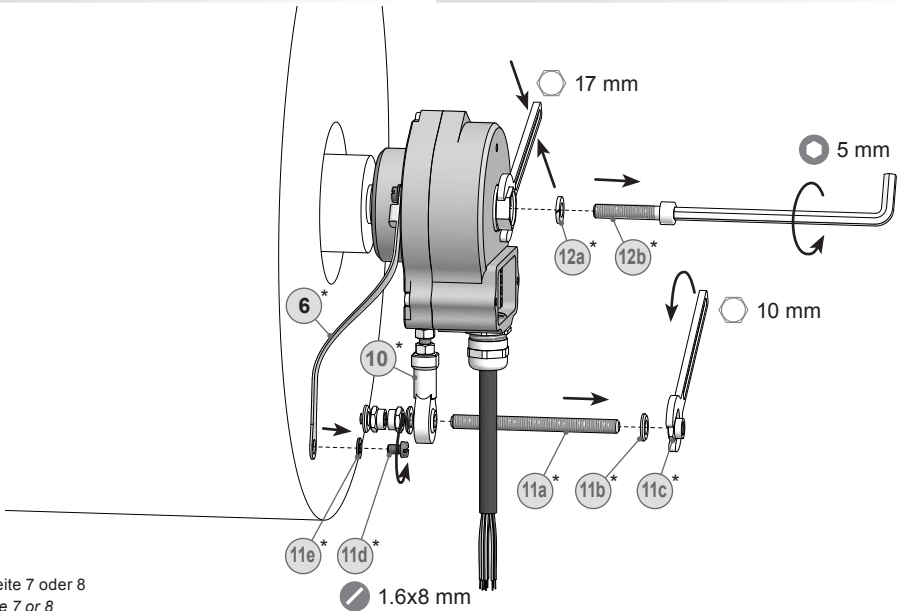

\* Siehe Seite 7 oder 8  
See page 7 or 8

## 8 Dismounting

### 8.1 Step 1

### 8.2 Step 2

## 8.3 Schritt 3

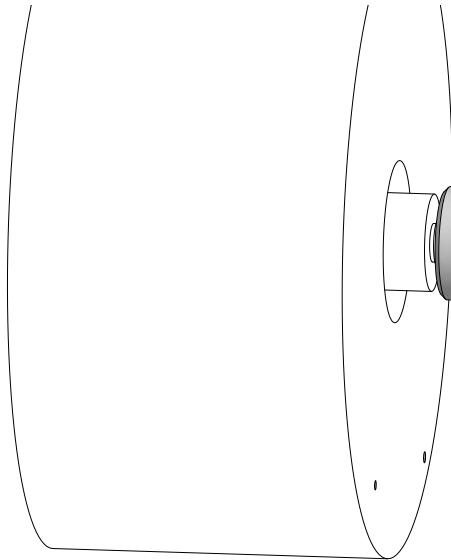

## 8.3 Step 3

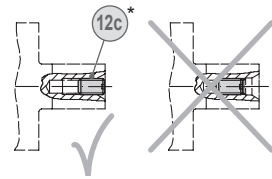
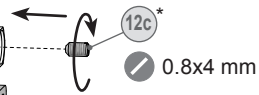

## 8.4 Schritt 4

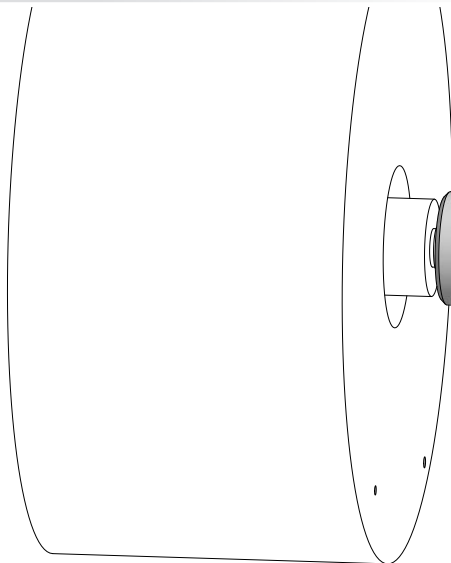

## 8.4 Step 4

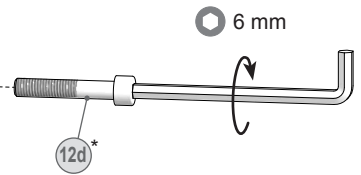

\* Siehe Seite 8  
See page 8



## 8.5 Schritt 5

## 8.5 Step 5

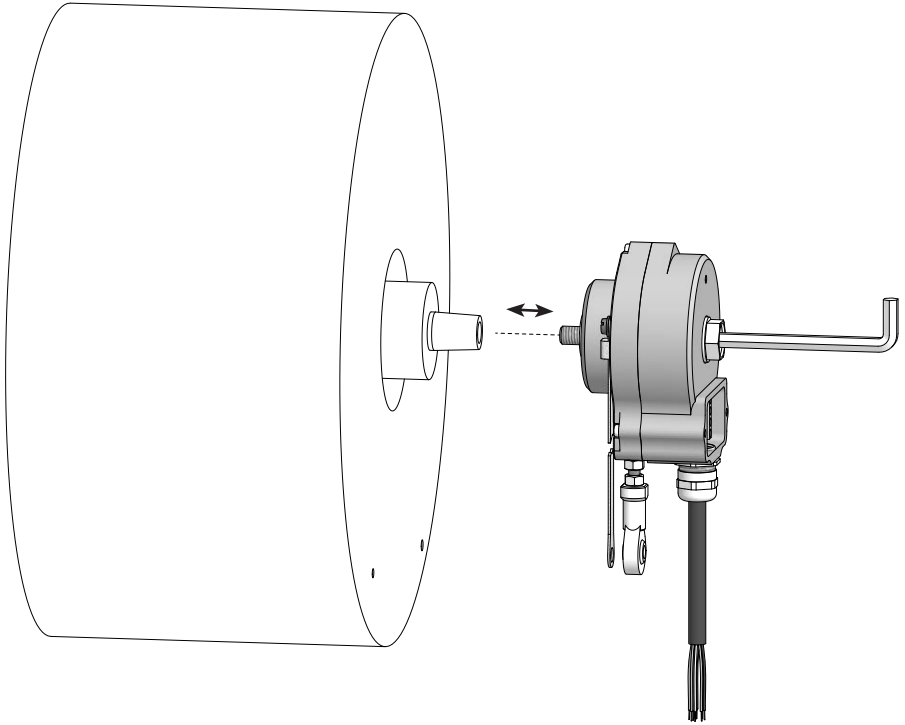

## 9 Technische Daten

### 9.1 Technische Daten - elektrisch

• Betriebsspannung:	5 VDC $\pm$ 10 % (Version DN ...) 9...26 VDC (Version DN ... R)
• Betriebsstrom ohne Last:	$\leq$ 90 mA
• Sinusperioden pro Umdrehung:	1024...2048 (je nach Bestellung)
• Phasenverschiebung:	90°
• Referenzsignal:	Nullimpuls, Breite 90°
• Abtastprinzip:	Optisch
• Ausgangssignale:	K1, K2, K0 + invertierte
• Ausgangsstufe:	SinCos 1 Vss
• Differenz der SinCos-Amplitude:	$\leq$ 20 mV
• Oberwellen typ.:	-50 dB
• Überlagerter Gleichanteil:	$\leq$ 20 mV
• Bandbreite:	200 kHz (-3 dB)
• Störfestigkeit:	EN 61000-6-2
• Störaussendung:	EN 61000-6-3
• Zulassungen:	CE, UL-Zulassung / E256710

### 9.2 Technische Daten - mechanisch

• Baugröße (Flansch):	$\varnothing$ 75 mm
• Wellenart:	$\varnothing$ 17 mm (Konuswelle 1:10)
• Zulässige Wellenbelastung:	$\leq$ 170 N axial $\leq$ 250 N radial
• Schutzart DIN EN 60529:	IP56
• Betriebsdrehzahl:	$\leq$ 10000 U/min (mechanisch)
• Anlaufdrehmoment:	$\leq$ 4 Ncm
• Trägheitsmoment Rotor:	180 gcm <sup>2</sup>
• Werkstoffe:	Gehäuse: Aluminium-Druckguss Welle: Edelstahl
• Betriebstemperatur:	-20...+70 °C Eingeschränkt im Ex-Bereich, siehe Abschnitt 2.
• Widerstandsfähigkeit:	IEC 60068-2-6 Vibration 48 g, 10-2000 Hz IEC 60068-2-27 Schock 200 g, 6 ms
• Explosionsschutz:	II 3 G Ex nA IIC T4 Gc (Gas) II 3 D Ex tc IIIC T135°C Dc (Staub)
• Anschluss:	Anschlusskabel
• Masse ca.:	860 g

## 9 Technical data

### 9.1 Technical data - electrical ratings

• Voltage supply:	5 VDC $\pm$ 10 % (version DN ...) 9...26 VDC (version DN ... R)
• Consumption w/o load:	$\leq$ 90 mA
• Sinewave cycles per turn:	1024...2048 (as ordered)
• Phase shift:	90°
• Reference signal:	Zero pulse, width 90°
• Sensing method:	Optical
• Output signals:	K1, K2, K0 + inverted
• Output stage:	SinCos 1 Vpp
• Difference of SinCos amplitude:	$\leq$ 20 mV
• Harmonics typ.:	-50 dB
• DC offset:	$\leq$ 20 mV
• Bandwidth:	200 kHz (-3 dB)
• Interference immunity:	EN 61000-6-2
• Emitted interference:	EN 61000-6-3
• Approvals:	CE, UL approval / E256710

### 9.2 Technical data - mechanical design

• Size (flange):	$\varnothing$ 75 mm
• Shaft type:	$\varnothing$ 17 mm (cone shaft 1:10)
• Admitted shaft load:	$\leq$ 170 N axial $\leq$ 250 N radial
• Protection DIN EN 60529:	IP56
• Operating speed:	$\leq$ 10000 rpm (mechanical)
• Starting torque:	$\leq$ 4 Ncm
• Rotor moment of inertia:	180 gcm <sup>2</sup>
• Materials:	Housing: aluminium die-cast Shaft: stainless steel
• Operating temperature:	-20...+70 °C Restricted in potentially explosive environments, see section 2.
• Resistance:	IEC 60068-2-6 Vibration 48 g, 10-2000 Hz IEC 60068-2-27 Shock 200 g, 6 ms
• Explosion protection:	II 3 G Ex nA IIC T4 Gc (gas) II 3 D Ex tc IIIC T135°C Dc (dust)
• Connection:	Connecting cable
• Weight approx.:	860 g

10 **Zubehör**

- Drehmomentstütze Größe M6:  
Bestellnummer siehe  
Abschnitt 4.2 10\*

---

- Montageset für  
Drehmomentstütze Größe M6:  
Bestellnummer 11071904 11\*

---

- Montage- und Demontageset:  
Bestellnummer 11077087 12\*

---

- Werkzeugset:  
Bestellnummer 11068265 16\*

---

- HENQ 1100  
Prüfgerät für Drehgeber

10 **Accessories**

- *Torque arm size M6:*  
*Order number see*  
*section 4.2* 10\*

---

- *Mounting kit for*  
*torque arm size M6:*  
*Order number 11071904* 11\*

---

- *Mounting and dismounting kit:*  
*Order number 11077087* 12\*

---

- *Tool kit:*  
*Order number 11068265* 16\*

---

- *HENQ 1100*  
*Analyzer for encoders*

\* Siehe Abschnitt 4  
See section 4



Passion for Sensors

## EU-Konformitätserklärung EU Declaration of Conformity Déclaration UE de Conformité

Wir erklären in alleiniger Verantwortung, dass die Produkte, auf die sich diese Erklärung bezieht, die grundlegenden Anforderungen der angegebenen Richtlinie(n) erfüllen und basierend auf den aufgeführten Norm(en) bewertet wurden.

We declare under our sole responsibility that the products to which the present declaration relates comply with the essential requirements of the given directive(s) and have been evaluated on the basis of the listed standard(s).

Nous déclarons sous notre seule responsabilité que les produits auxquels se réfère la présente déclaration sont conformes aux exigences essentielles de la directive/ des directives mentionnée(s) et ont été évalués sur la base de la norme/ des normes listée(s).

**Hersteller**  
Manufacturer  
Fabricant Baumer Hübner GmbH

**Bezeichnung**  
Description  
Description Sinus-, Absolutgeber; Kombinationen ohne Erdungsbürste / ohne Heizung  
Sine-, Absolute encoders, Combinations without earthing brush / without heating  
Codeur Sinus/Absolu, combinaisons sans balai de mise à la terre / chauffantes

**Typ(en) / Type(s) / Type(s)**

OGS60	OGS72	HOGS14	HOGS60	HOGS74	HOGS75K	HOGS151		
OGS71	OGS73	HOGS15	HOGS71	HOGS75	HOGS100	POGS 90		
AMG11	AMG71	AMG73	AMG81	AMG83	AMG75	HMG11	HMG111	HMG161
POG90 + OG9								

**Richtlinie(n)**  
Directive(s)  
Directive(s) 2014/30/EU; 2014/34/EU; 2011/65/EU

**Norm(en)**  
Standard(s)  
Norme(s) EN 61000-6-2:2005, EN 61000-6-3:2007/A1:2011  
EN 60079-0:2012 + A11:2013; EN 60079-15:2010; EN 60079-31:2014  
EN 50581:2012

**Ort und Datum**  
Place and date  
Lieu et date Berlin, 15.08.2016

**Unterschrift/Name/Funktion**  
Signature/name/function  
Signature/nom/fonction Daniel Kleiner  
Head of R&D Motion  
Control, Baumer Group

Baumer\_HOGSx\_OGSx\_AMGx\_HMGx\_DE-EN-FR\_CoC\_81201176.docm/kwe

1/1

Baumer Hübner GmbH P.O. Box 126943 · D-10609 Berlin · Max-Dohrn-Str. 2+4 · D-10589 Berlin  
Phone +49 (0)30 69003-0 · Fax +49 (0)30 69003-104 · info@baumerhuebner.com · www.baumer.com  
Sitz der Gesellschaft / Registered Office: Berlin, Germany · Geschäftsführer / Managing Director: Dr. Oliver Vietze, Dr. Johann Pohany  
Handelsregister / Commercial Registry: AG Charlottenburg HRB 96409 · USt-Id-Nr. / VAT-No.: DE136569055







# Baumer

**Baumer Hübner GmbH**

P.O. Box 12 69 43 · 10609 Berlin, Germany

Phone: +49 (0)30/69003-0 · Fax: +49 (0)30/69003-104

info@baumerhuebner.com · www.baumer.com/motion

Version:  
73294, 73295

*Originalsprache der Anleitung ist Deutsch. Technische Änderungen vorbehalten.  
Original language of this instruction is German. Technical modifications reserved.*