

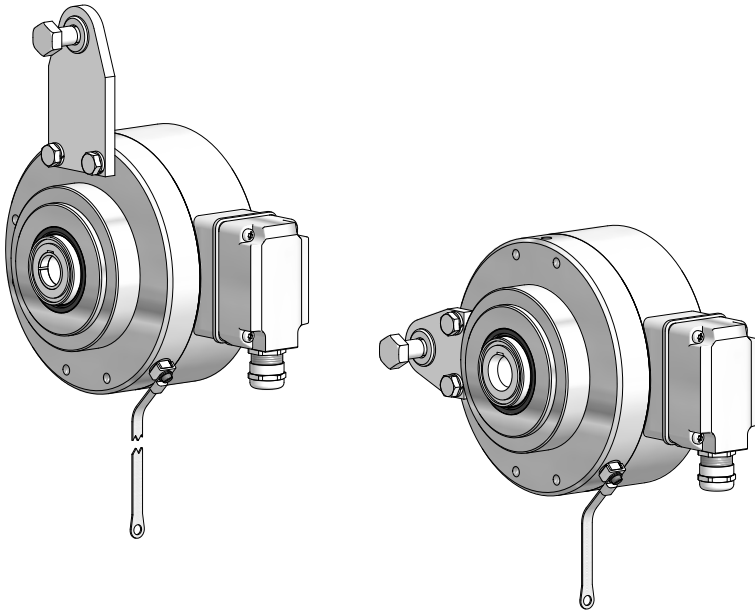

---

**Montage- und Betriebsanleitung**  
***Mounting and operating instructions***



**HOG 165**  
**Inkrementaler Drehgeber**  
***Incremental encoder***

## Inhaltsverzeichnis

1	<b>Allgemeine Hinweise</b>	1
2	<b>Betrieb in explosionsgefährdeten Bereichen</b>	3
3	<b>Sicherheitshinweise</b>	5
4	<b>Vorbereitung</b>	7
	4.1 Lieferumfang	7
	4.2 Zur Montage erforderlich (nicht im Lieferumfang enthalten)	8
	4.3 Zur Demontage erforderlich (nicht im Lieferumfang enthalten)	9
	4.4 Erforderliches Werkzeug (nicht im Lieferumfang enthalten)	9
	4.5 Montagevarianten für die Stütze	9
5	<b>Montage</b>	10
	5.1 Schritt 1	10
	5.2 Schritt 2	10
	5.3 Schritt 3	11
	5.4 Schritt 4 - Drehmomentstütze	12
	5.5 Hinweis zur Vermeidung von Messfehlern	13
	5.6 Schritt 5	14
	5.7 Schritt 6 - Klemmenkasten	15
	5.8 Schritt 7 - Klemmenkasten	15
	5.9 Schritt 8 und 9 - Klemmenkasten	16
	5.10 Schritt 10 - Klemmenkasten	17
	5.11 Schritt 11 - Klemmenkasten	17
	5.12 Montagehinweis	18
6	<b>Abmessungen</b>	19
	6.1 Kleine Stütze für die Drehmomentstütze	19
	6.2 Große Stütze für die Drehmomentstütze	20
7	<b>Elektrischer Anschluss</b>	21
	7.1 Beschreibung der Anschlüsse	21
	7.2 Sensor kabel HEK 8 (Zubehör)	21
	7.3 Klemmenbelegung	22
	7.4 Ausgangssignale	22
8	<b>Demontage</b>	23
	8.1 Schritt 1 und 2	23
	8.2 Schritt 3	24
	8.3 Schritt 4	24
	8.4 Schritt 5	25
	8.5 Schritt 6	25
	8.6 Schritt 7	25
9	<b>EU-Konformitätserklärung</b>	26
10	<b>Technische Daten</b>	27
	10.1 Technische Daten - elektrisch	27
	10.2 Technische Daten - mechanisch	27
11	<b>Zubehör</b>	29

<b>1</b>	<b>General notes</b>	2
<b>2</b>	<b>Operation in potentially explosive environments</b>	4
<b>3</b>	<b>Security indications</b>	6
<b>4</b>	<b>Preparation</b>	7
	4.1 Scope of delivery	7
	4.2 Required for mounting (not included in scope of delivery)	8
	4.3 Required for dismantling (not included in scope of delivery)	9
	4.4 Required tools (not included in scope of delivery)	9
	4.5 Mounting possibilities for the brace	9
<b>5</b>	<b>Mounting</b>	10
	5.1 Step 1	10
	5.2 Step 2	10
	5.3 Step 3	11
	5.4 Step 4 - Torque arm	12
	5.5 How to prevent measurement errors	13
	5.6 Step 5	14
	5.7 Step 6 - Terminal box	15
	5.8 Step 7 - Terminal box	15
	5.9 Step 8 and 9 - Terminal box	16
	5.10 Step 10 - Terminal box	17
	5.11 Step 11 - Terminal box	17
	5.12 Mounting instruction	18
<b>6</b>	<b>Dimensions</b>	19
	6.1 Small brace for the torque arm	19
	6.2 Large brace for the torque arm	20
<b>7</b>	<b>Electrical connection</b>	21
	7.1 Terminal significance	21
	7.2 Sensor cable HEK 8 (accessory)	21
	7.3 Terminal assignment	22
	7.4 Output signals	22
<b>8</b>	<b>Dismounting</b>	23
	8.1 Step 1 and 2	23
	8.2 Step 3	24
	8.3 Step 4	24
	8.4 Step 5	25
	8.5 Step 6	25
	8.6 Step 7	25
<b>9</b>	<b>EU Declaration of Conformity</b>	26
<b>10</b>	<b>Technical data</b>	28
	10.1 Technical data - electrical ratings	28
	10.2 Technical data - mechanical design	28
<b>11</b>	<b>Accessories</b>	29

# 1 Allgemeine Hinweise

## 1.1 Zeichenerklärung:



### Gefahr

Warnung bei möglichen Gefahren



### Hinweis zur Beachtung

Hinweis zur Gewährleistung eines einwandfreien Betriebes des Gerätes



### Information

Empfehlung für die Gerätehandhabung

1.2 Der **inkrementale Drehgeber HOG 165** ist ein **opto-elektronisches Präzisionsmessgerät**, das mit Sorgfalt nur von technisch qualifiziertem Personal gehandhabt werden darf.

1.3 Die zu erwartende **Lebensdauer** des Gerätes hängt von den **Kugellagern** ab, die mit einer Dauerschmierung ausgestattet sind.

1.4  Der **Lagertemperaturbereich** des Gerätes liegt zwischen  $-15\text{ °C}$  bis  $+70\text{ °C}$ .

1.5  Der **Betriebstemperaturbereich** des Gerätes liegt zwischen  $-40\text{ °C}$  bis  $+100\text{ °C}$ , eingeschränkt im Ex-Bereich, siehe Abschnitt 2, am Gehäuse gemessen.

1.6 **CE** **EU-Konformitätserklärung** gemäß den europäischen Richtlinien.

1.7 Das Gerät ist **zugelassen nach UL** (gilt nicht für Einsatz in explosionsgefährdeten Bereichen).

1.8 Wir gewähren **2 Jahre Gewährleistung** im Rahmen der Bedingungen des Zentralverbandes der Elektroindustrie (ZVEI).

1.9 **Wartungsarbeiten** sind nicht erforderlich. Das Gerät darf nur wie in dieser Anleitung beschrieben geöffnet werden. **Reparaturen**, die ein vollständiges Öffnen des Gerätes erfordern, sind vom **Hersteller** durchzuführen. Am Gerät dürfen keine Veränderungen vorgenommen werden.

1.10 Bei **Rückfragen** bzw. **Nachlieferungen** sind die auf dem Typenschild des Gerätes angegebenen Daten, insbesondere Typ und Seriennummer, unbedingt anzugeben.

1.11 **Entsorgung (Umweltschutz):**



Gebrauchte Elektro- und Elektronikgeräte dürfen nicht im Hausmüll entsorgt werden.



Das Produkt enthält wertvolle Rohstoffe, die recycelt werden können. Wenn immer möglich sollen Altgeräte lokal am entsprechenden Sammeldepot entsorgt werden. Im Bedarfsfall gibt Baumer den Kunden die Möglichkeit, Baumer-Produkte fachgerecht zu entsorgen. Weitere Informationen siehe [www.baumer.com](http://www.baumer.com).



### Achtung!

Beschädigung des auf dem Gerät befindlichen Siegels  führt zu Gewährleistungsverlust.

# 1 General notes

## 1.1 Symbol guide:



### **Danger**

Warnings of possible danger



### **General information for attention**

Informations to ensure correct device operation





### **Information**

Recommendation for device handling

1.2 The **incremental encoder HOG 165** is an **opto electronic precision measurement device** which must be handled with care by skilled personnel only.

1.3 The expected **service life** of the device depends on the **ball bearings**, which are equipped with a permanent lubrication.

1.4  The **storage temperature range** of the device is between  $-15\text{ °C}$  and  $+70\text{ °C}$ .

1.5  The **operating temperature range** of the device is between  $-40\text{ °C}$  and  $+100\text{ °C}$ , restricted in potentially explosive environments, see section 2, measured at the housing.

1.6 **CE** **EU Declaration of Conformity** meeting to the European Directives.

1.7 The device is **UL approved** (not applicable for operation in potentially explosive atmospheres).

1.8 We grant a **2-year warranty** in accordance with the regulations of the ZVEI (Central Association of the German Electrical Industry).

1.9 **Maintenance work** is not necessary. The device may be only opened as described in this instruction. **Repair work** that requires opening the device completely must be carried out by the **manufacturer**. Alterations of the device are not permitted.

1.10 In the event of **queries** or **subsequent deliveries**, the data on the device type label must be quoted, especially the type designation and the serial number.

1.11  **Disposal (environmental protection):**

Do not dispose of electrical and electronic equipment in household waste. The product contains valuable raw materials for recycling. Whenever possible, waste electrical and electronic equipment should be disposed locally at the authorized collection point. If necessary, Baumer gives customers the opportunity to dispose of Baumer products professionally. For further information see [www.baumer.com](http://www.baumer.com).



### **Warning!**

Damaging the seal  on the device invalidates warranty.

## 2 Betrieb in explosionsgefährdeten Bereichen

Das Gerät entspricht der **Richtlinie 2014/34/EU** für explosionsgefährdete Bereiche. Der Einsatz ist gemäß den **Gerätekatégorien 3 G** (Ex-Atmosphäre Gas) und **3 D** (Ex-Atmosphäre Staub) zulässig.

<b>Gerätekatégorie 3 G:</b>	- Ex-Kennzeichnung:	<b>II 3 G Ex nA IIC T4 Gc</b>
	- Normenkonformität:	EN 60079-0:2012 + A11:2013 EN 60079-15:2010
	- Zündschutzart:	nA
	- Temperaturklasse:	T4
<b>Gerätekatégorie 3 D:</b>	- Gerätegruppe:	II
	- Ex-Kennzeichnung:	<b>II 3 D Ex tc IIIC T135°C Dc</b>
	- Normenkonformität:	EN 60079-31:2014
	- Schutzprinzip:	Schutz durch Gehäuse
	- Max. Oberflächentemperatur:	+135 °C
	- Gerätegruppe:	III

Der Einsatz in anderen explosionsgefährdeten Bereichen ist nicht zulässig.

- 2.1 Der maximale **Umgebungstemperaturbereich** für den Einsatz des Gerätes im Ex-Bereich beträgt -20 °C bis +40 °C.
- 2.2 Der Anlagenbetreiber hat zu gewährleisten, dass eine mögliche **Staubablagerung** eine maximale Schichtdicke von **5 mm** nicht überschreitet (gemäß EN 60079-14).
- 2.3 Eine gegebenenfalls an anderen Stellen aufgeführte **UL-Listung gilt nicht für den Einsatz im Ex-Bereich**.
- 2.4 Das Gerät darf nur in Betrieb genommen werden, wenn ...
- die Angaben auf dem Typenschild des Gerätes mit dem zulässigen Ex-Einsatzbereich vor Ort übereinstimmen (Gerätegruppe, Kategorie, Zone, Temperaturklasse bzw. maximale Oberflächentemperatur),
  - die Angaben auf dem Typenschild des Gerätes mit dem Spannungsnetz übereinstimmen,
  - das Gerät unbeschädigt ist (keine Schäden durch Transport und Lagerung) und
  - sichergestellt ist, dass keine explosionsfähige Atmosphäre, Öle, Säure, Gase, Dämpfe, Strahlungen etc. bei der Montage vorhanden sind.
- 2.5 An Betriebsmitteln, die in explosionsgefährdeten Bereichen eingesetzt werden, darf keine Veränderung vorgenommen werden. Reparaturen dürfen nur durch vom Hersteller autorisierte Stellen ausgeführt werden. **Bei Zuwiderhandlung erlischt die Ex-Zulassung.**
- 2.6 Bei der Montage und Inbetriebnahme ist die Norm EN 60079-14 zu beachten.



**Das Gerät ist entsprechend den Angaben in der Montage- und Betriebsanleitung zu betreiben. Die für die Verwendung bzw. den geplanten Einsatzzweck zutreffenden Gesetze, Richtlinien und Normen sind zu beachten.**

## 2 Operation in potentially explosive environments

The device complies with the **directive 2014/34/EU** for potentially explosive atmospheres. It can be used in accordance with **equipment categories 3 G** (explosive gas atmosphere) and **3 D** (explosive dust atmosphere).

<b>Equipment category 3 G:</b>	- Ex labeling:	<b>II 3 G Ex nA IIC T4 Gc</b>
	- Conforms to standard:	EN 60079-0:2012 + A11:2013 EN 60079-15:2010
	- Type of protection:	nA
	- Temperature class:	T4
<b>Equipment category 3 D:</b>	- Group of equipment:	II
	- Ex labeling:	<b>II 3 D Ex tc IIIC T135°C Dc</b>
	- Conforms to standard:	EN 60079-31:2014
	- Protective principle:	Protection by enclosure
	- Max. surface temperature:	+135 °C
	- Group of equipment:	III

The operation in other explosive atmospheres is not permissible.

- 2.1 In Ex areas the device must only be used within the **ambient temperature range** from -20 °C to +40 °C.
- 2.2 The plant operator must ensure that any possible **dust deposit** does not exceed a thickness of **5 mm** (in accordance with EN 60079-14).
- 2.3 An **UL listing** that may be stated elsewhere is **not valid for use in explosive environments**.
- 2.4 Operation of the device is only permissible when ...
- the details on the type label of the device match the on-site conditions for the permissible Ex area in use (group of equipment, equipment category, zone, temperature class or maximum surface temperature),
  - the details on the type label of the device match the electrical supply network,
  - the device is undamaged (no damage resulting from transport or storage), and
  - it has been checked that there is no explosive atmosphere, oils, acids, gases, vapors, radiation etc. present when mounting.
- 2.5 It is not permissible to make any alteration to equipment that is used in potentially explosive environments. Repairs may only be carried out by authorized authorities provided by the manufacturer. **Contravention invalidates the EX approval.**
- 2.6 Attend the norm EN 60079-14 during mount and operation.



**The device must be operated in accordance with the stipulations of the mounting and operating instructions. The relevant laws, regulations and standards for the planned application must be observed.**



## 3 Sicherheitshinweise

### 3.1 Verletzungsgefahr durch rotierende Wellen

Haare und Kleidungsstücke können von rotierenden Wellen erfasst werden.

- Vor allen Arbeiten alle Betriebsspannungen ausschalten und Maschinen stillsetzen.

### 3.2 Zerstörungsgefahr durch elektrostatische Aufladung

Die elektronischen Bauteile im Gerät sind empfindlich gegen hohe Spannungen.

- Steckkontakte und elektronische Komponenten nicht berühren.
- Ausgangsklemmen vor Fremdspannungen schützen.
- Maximale Betriebsspannung nicht überschreiten.

### 3.3 Zerstörungsgefahr durch mechanische Überlastung

Eine starre Befestigung kann zu Überlastung durch Zwangskräfte führen.

- Die Beweglichkeit des Gerätes niemals einschränken.  
Unbedingt die Montagehinweise beachten.
- Die vorgegebenen Abstände und/oder Winkel unbedingt einhalten.

### 3.4 Zerstörungsgefahr durch mechanischen Schock

Starke Erschütterungen, z. B. Hammerschläge, können zur Zerstörung der Abtastung führen.

- Niemals Gewalt anwenden.  
Bei sachgemäßer Montage lässt sich alles leichtgängig zusammenfügen.
- Für die Demontage geeignetes Abziehwerkzeug benutzen.

### 3.5 Zerstörungsgefahr durch Verschmutzung

Schmutz kann im Gerät zu Kurzschlüssen und zur Beschädigung der Abtastung führen.

- Während aller Arbeiten am Gerät auf absolute Sauberkeit achten.
- Niemals Öl oder Fett in das Innere des Gerätes gelangen lassen.

### 3.6 Zerstörungsgefahr durch klebende Flüssigkeiten

Klebende Flüssigkeiten können die Abtastung und die Kugellager beschädigen. Die Demontage eines mit der Achse verklebten Gerätes kann zu dessen Zerstörung führen.

### 3.7 Explosionsgefahr

Das Gerät darf in explosionsgefährdeten Bereichen der Kategorien 3 D und 3 G eingesetzt werden. Der Betrieb in anderen explosionsgefährdeten Bereichen ist nicht zulässig.





## 3 Security indications



### 3.1 Risk of injury due to rotating shafts

*Hair and clothes may become tangled in rotating shafts.*

- *Before all work switch off all voltage supplies and ensure machinery is stationary.*

### 3.2 Risk of destruction due to electrostatic charge

*Electronic parts contained in the device are sensitive to high voltages.*

- *Do not touch plug contacts or electronic components.*
- *Protect output terminals against external voltages.*
- *Do not exceed maximum voltage supply.*

### 3.3 Risk of destruction due to mechanical overload

*Rigid mounting may give rise to constraining forces.*

- *Never restrict the freedom of movement of the device.  
The mounting instructions must be followed.*
- *It is essential that the specified clearances and/or angles are observed.*

### 3.4 Risk of destruction due to mechanical shock

*Violent shocks, e. g. due to hammer impacts, can lead to the destruction of the sensing system.*

- *Never use force.  
Mounting is simple when correct procedure is followed.*
- *Use suitable puller for dismounting.*

### 3.5 Risk of destruction due to contamination

*Dirt penetrating inside the device can cause short circuits and damage the sensing system.*

- *Absolute cleanliness must be maintained when carrying out any work on the device.*
- *Never allow lubricants to penetrate the device.*

### 3.6 Risk of destruction due to adhesive fluids

*Adhesive fluids can damage the sensing system and the ball bearings. Dismounting a device, secured to a shaft by adhesive may lead to the destruction of the device.*

### 3.7 Explosion risk

*You can use the device in areas with explosive atmospheres of category 3 D and 3 G. The operation in other explosive atmospheres is not permissible.*



## 4 Vorbereitung

### 4.1 Lieferumfang

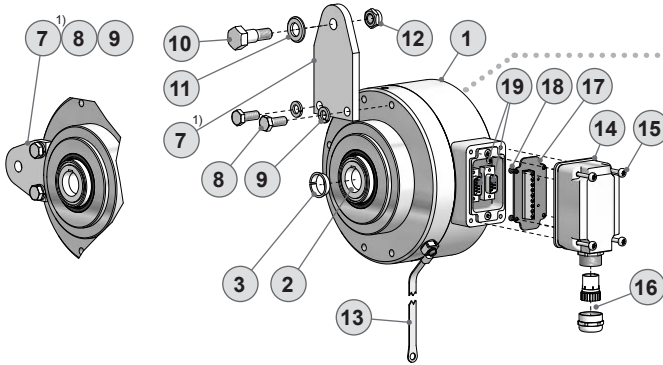

- 1 Gehäuse
- 2 Durchgehende Hohlwelle mit Passfedernut
- 3 Spannelement
- 4 Gewindebuchse mit M8-Bohrung und Schlüsselfläche SW 46 mm
- 5 Abdeckhaube
- 6 4x Torxschraube M4x8 mm<sup>1)</sup> oder 4x Innensechskantschraube M4x8 mm<sup>1)</sup>, ISO 4762
- 7<sup>1)</sup> Stütze für Drehmomentstütze
- 8 Sechskantschraube M8x20 mm, ISO 4017
- 9 Federring B8, DIN 127
- 10 Sechskantschraube ø12 mm auf M10x35 mm
- 11 Scheibe A13, ISO 7090
- 12 Selbstsichernde Mutter M10, ISO 10511
- 13 Erdungskabel, Länge ~600 mm
- 14 Klemmenkastendeckel
- 15 Torx-/Schlitzschraube M4x32 mm
- 16 Kabelverschraubung M20x1,5 mm für Kabel ø5...13 mm
- 17 Anschlussplatine, siehe Abschnitt 5.7 und 7.3.
- 18 Torx-/Schlitzschraube M3x10 mm
- 19 D-SUB Stecker am Gerätegehäuse

<sup>1)</sup> Je nach Version

## 4 Preparation

### 4.1 Scope of delivery

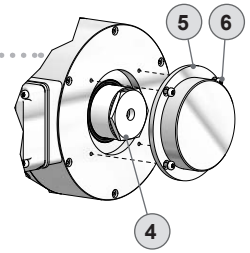

- 1 Housing
- 2 Through hollow shaft with key slot
- 3 Clamping element
- 4 Insert nut with bore M8 and spanner flat 46 mm a/f
- 5 Cover
- 6 4x torx screw M4x8 mm<sup>1)</sup> or 4x hexagon socket screw M4x8 mm<sup>1)</sup>, ISO 4762
- 7<sup>1)</sup> Brace for torque arm
- 8 Hexagon screw M8x20 mm, ISO 4017
- 9 Spring washer B8, DIN 127
- 10 Hexagon screw ø12 mm to M10x35 mm
- 11 Washer A13, ISO 7090
- 12 Self-locking nut M10, ISO 10511
- 13 Earthing strap, length ~600 mm
- 14 Terminal box cover
- 15 Torx/slotted screw M4x32 mm
- 16 Cable gland M20x1.5 mm for cable ø5...13 mm
- 17 Connecting board, see section 5.7 and 7.3.
- 18 Torx/slotted screw M3x10 mm
- 19 D-SUB connector (male) on the device housing

<sup>1)</sup> Depending on version

**4.2 Zur Montage erforderlich**  
(nicht im Lieferumfang enthalten)

**4.2 Required for mounting**  
(not included in scope of delivery)

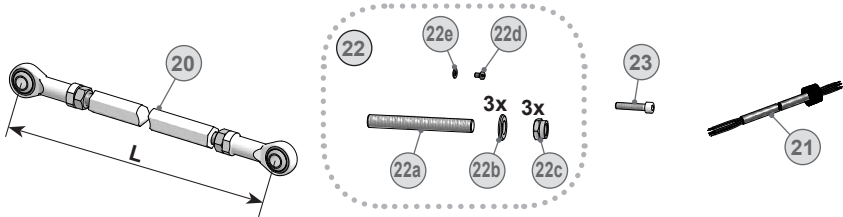

<p><b>20</b> Drehmomentstütze, als Zubehör erhältlich: Bestellnummer Länge L, Version</p>	<p><b>20</b> Torque arm, available as accessory: Order number Length L, version</p>
<p>11054922 155 (-10/+15) mm, Standard</p>	<p>11054922 155 (-10/+15) mm, standard</p>
<p>11054921 190 (-10/+15) mm, Standard</p>	<p>11054921 190 (-10/+15) mm, standard</p>
<p>11072741 480...540 mm<sup>2)</sup>, Standard</p>	<p>11072741 480...540 mm<sup>2)</sup>, standard</p>
<p>11054924 155 (-10/+15) mm, isoliert</p>	<p>11054924 155 (-10/+15) mm, insulated</p>
<p>11072723 480...540 mm<sup>2)</sup>, isoliert</p>	<p>11072723 480...540 mm<sup>2)</sup>, insulated</p>
<p><b>21</b> HEK 8 Sensorkabel, als Zubehör erhältlich, siehe Abschnitt 7.4.</p>	<p><b>21</b> HEK 8 sensor cable, available as accessory, see section 7.4.</p>
<p><b>22</b> Montageset als Zubehör erhältlich: Bestellnummer 11069336, bestehend aus ...</p>	<p><b>22</b> Mounting kit available as accessory: Order number 11069336, including ...</p>
<p><b>22a</b> Gewindestange M12 (1.4104), Länge variabel (≤250 mm)</p>	<p><b>22a</b> Thread rod M12 (1.4104), length variable (≤250 mm)</p>
<p><b>22b</b> Scheibe B12, ISO 7090</p>	<p><b>22b</b> Washer B12, ISO 7090</p>
<p><b>22c</b> Selbstsichernde Mutter M12, ISO 10511</p>	<p><b>22c</b> Self-locking nut M12, ISO 10511</p>
<p><b>22d</b> Zylinderschraube M6x8 mm für Erdungsband, ISO 1207</p>	<p><b>22d</b> Cylinder screw M6x8 mm for earthing strap, ISO 1207</p>
<p><b>22e</b> Scheibe B6,4 für Erdungsband, ISO 7090</p>	<p><b>22e</b> Washer B6.4 for earthing strap, ISO 7090</p>
<p><b>23</b> Befestigungsschraube M6x35 mm, ISO 4762</p>	<p><b>23</b> Fixing screw M6x35 mm, ISO 4762</p>

<sup>2)</sup> Kürzbar bis ≥200 mm

<sup>2)</sup> Can be shortened to ≥200 mm

#### 4.3 Zur Demontage erforderlich (nicht im Lieferumfang enthalten)



#### 4.3 Required for dismounting (not included in scope of delivery)

24 Gewindestift M6x10 mm, ISO 7436

24 Setscrew M6x10 mm, ISO 7436

25 Abdrückschraube M8x45 mm, ISO 4762

25 Jack screw M8x45 mm, ISO 4762

#### 4.4 Erforderliches Werkzeug (nicht im Lieferumfang enthalten)

⊙ (3), 5 und 6 mm

⚙ 1,6x8 mm und 0,8x4 mm

⊖ 13, 17, 18, 19 und 22 mm

⚙ TX 10, TX 20

#### 4.4 Required tools (not included in scope of delivery)

⊙ (3), 5 and 6 mm

⚙ 1.6x8 mm and 0.8x4 mm

⊖ 13, 17, 18, 19 and 22 mm

⚙ TX 10, TX 20

26 Werkzeugset als Zubehör erhältlich,  
Bestellnummer: 11068265

26 Tool kit available as accessory,  
order number: 11068265

#### 4.5 Montagevarianten für die Stütze

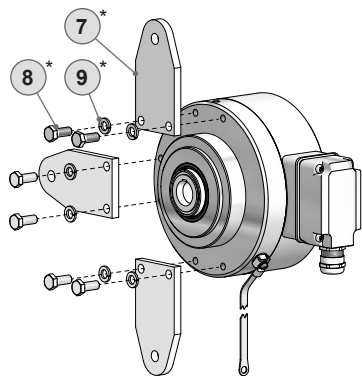

#### 4.5 Mounting possibilities for the brace

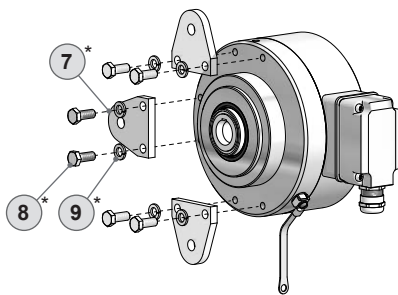

\* Siehe Seite 7  
See page 7

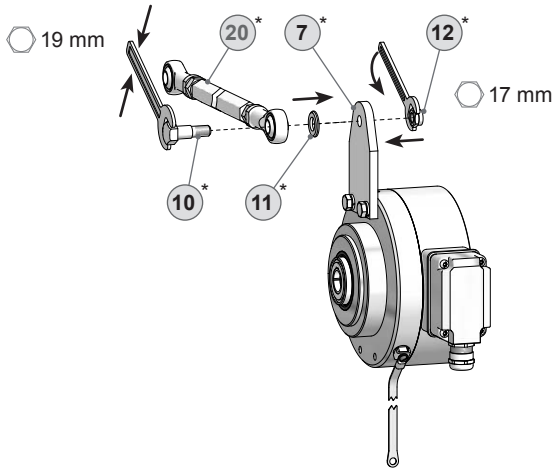
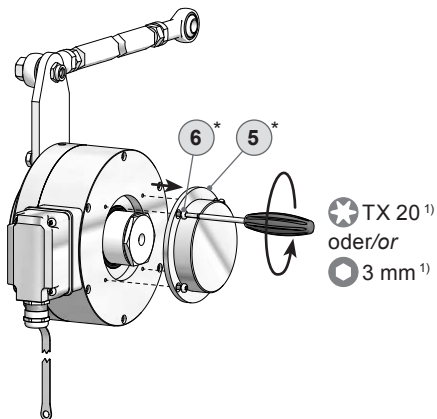
**5 Montage****5.1 Schritt 1****5 Mounting****5.1 Step 1****5.2 Schritt 2****5.2 Step 2**<sup>1)</sup> Je nach Version<sup>1)</sup> Depending on version\* Siehe Seite 7 oder 8  
See page 7 or 8

## 5.3 Schritt 3

## 5.3 Step 3

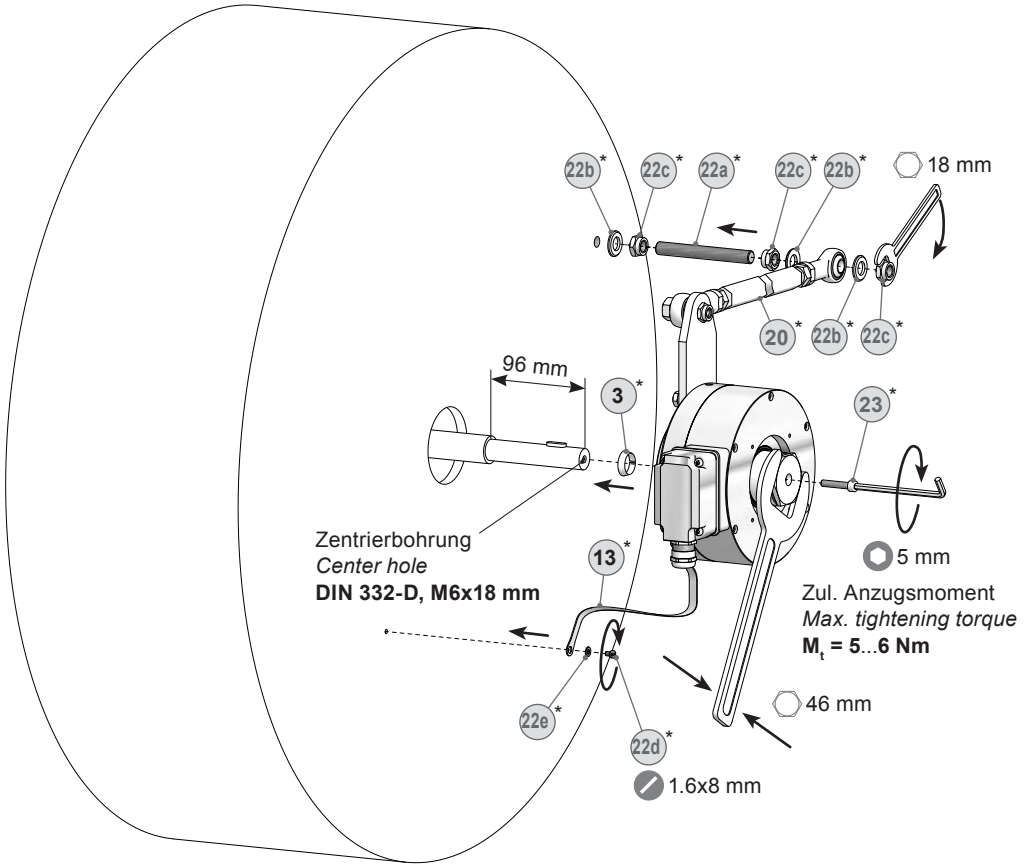

\* Siehe Seite 7 oder 8  
See page 7 or 8



**Antriebswelle einfetten.**



**Lubricate drive shaft.**



**Die Antriebswelle sollte einen möglichst kleinen Rundlauffehler aufweisen, da dieser zu einem Winkelfehler führen kann, siehe Abschnitt 5.5. Rundlauffehler verursachen Vibrationen, die die Lebensdauer des Gerätes verkürzen können.**



**The drive shaft should have as less runout as possible because this can otherwise result in an angle error, see section 5.5. Runouts can cause vibrations, which can shorten the service life of the device.**

## 5.4 Schritt 4 - Drehmomentstütze

## 5.4 Step 4 - Torque arm

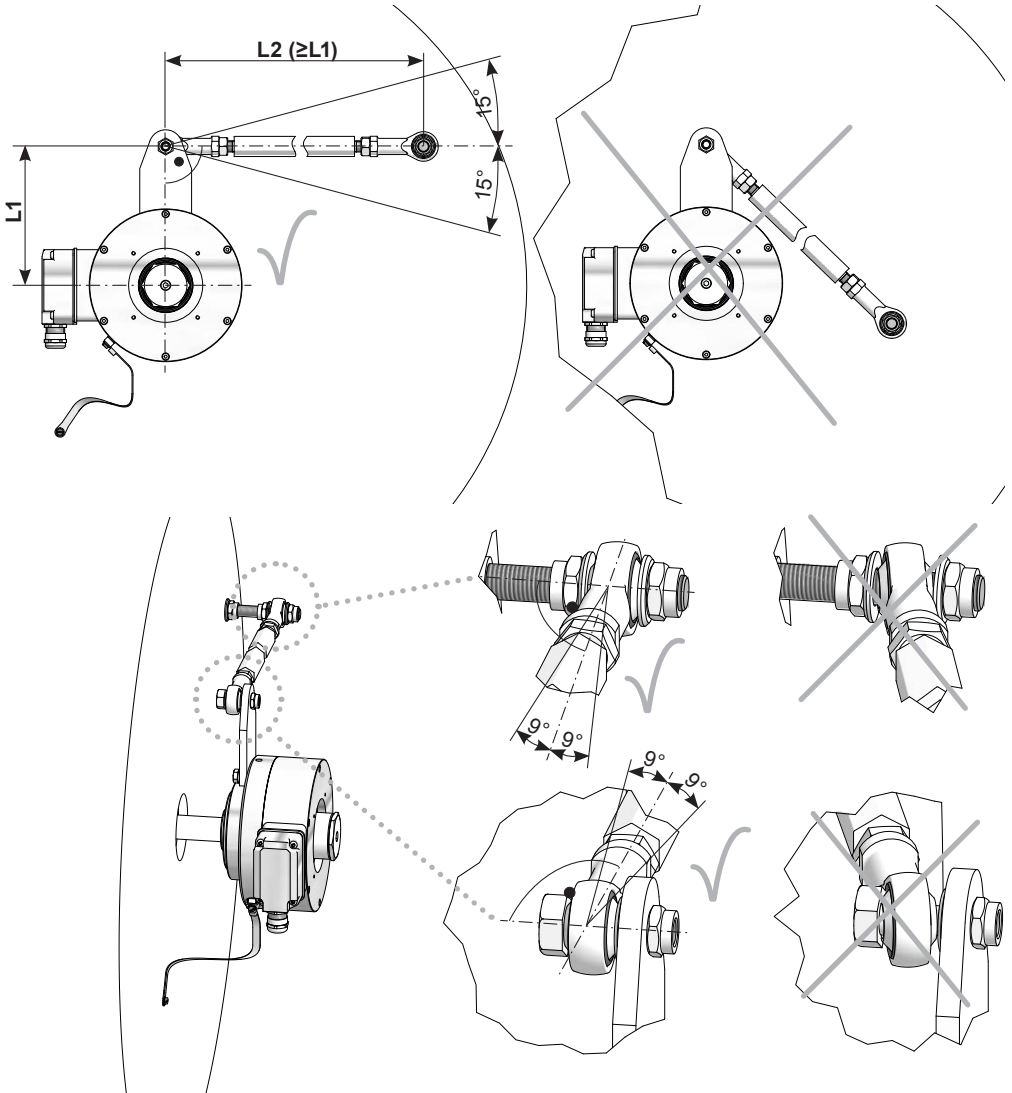

Die Montage der Drehmomentstütze sollte spielfrei erfolgen. Ein Spiel von beispielsweise  $\pm 0,03$  mm entspricht einem Rundlauffehler des Gerätes von 0,06 mm, was zu einem großen Winkelfehler führen kann, siehe Abschnitt 5.5.



The torque arm should be mounted free from clearance. A play of just  $\pm 0.03$  mm, results in a runout of the device of 0.06 mm. That may lead to a large angle error, see section 5.5.

## 5.5 Hinweis zur Vermeidung von Messfehlern

Für einen einwandfreien Betrieb des Gerätes ist eine korrekte Montage, insbesondere auch der Drehmomentstütze, notwendig, wie beschrieben in Abschnitt 5.1 bis 5.4.

Der Rundlauffehler der Antriebswelle sollte möglichst nicht mehr als 0,2 mm (0,03 mm empfohlen) betragen, da hierdurch Winkelfehler verursacht werden.

Solche Winkelfehler können durch einen größeren Abstand **L1** reduziert werden. Dabei ist zu beachten, dass die Länge **L2** der Drehmomentstütze, siehe Abschnitt 5.4, mindestens gleich **L1** sein sollte<sup>3)</sup>.

Der Winkelfehler kann wie folgt berechnet werden:

$$\Delta\rho_{\text{mech}} = \pm 90^\circ/\pi \cdot R/L1$$

mit **R**:

Rundlauffehler in mm

**L1**:

Abstand der Drehmomentstütze zum Gerätemittelpunkt in mm

### Berechnungsbeispiel 1:

Für **R** = 0,06 mm und **L1** = 150 mm ergibt sich ein Winkelfehler  $\Delta\rho_{\text{mech}}$  von  $\pm 0,011^\circ$ .

### Berechnungsbeispiel 2:

Für **R** = 0,08 mm und **L1** = 102 mm ergibt sich ein Winkelfehler  $\Delta\rho_{\text{mech}}$  von  $\pm 0,022^\circ$ .

## 5.5 How to prevent measurement errors

To ensure that the device operates correctly, it is necessary to mount it accurately as described in section 5.1 to 5.4, which includes correct mounting of the torque arm.

The radial runout of the drive shaft should not exceed 0.2 mm (0.03 mm recommended), if at all possible, to prevent an angle error.

An angle error may be reduced by increasing the length of **L1**. Make sure that the length **L2** of the torque arm, see section 5.4, is at least equal to **L1**<sup>3)</sup>.

The angle error can be calculated as follows:

$$\Delta\rho_{\text{mech}} = \pm 90^\circ/\pi \cdot R/L1$$

with **R**:

Radial runout in mm

**L1**:

Distance of the torque arm to the center point of the device in mm

### Example of calculation 1:

For **R** = 0.06 mm and **L1** = 150 mm the resulting angle error  $\Delta\rho_{\text{mech}}$  equals  $\pm 0.011^\circ$ .

### Example of calculation 2:

For **R** = 0.08 mm and **L1** = 102 mm the resulting angle error  $\Delta\rho_{\text{mech}}$  equals  $\pm 0.022^\circ$ .

<sup>3)</sup> Wenn  $L2 < L1$  muss mit der Länge  $L2$  gerechnet werden.

<sup>3)</sup> If  $L2 < L1$ ,  $L2$  must be used in the calculation formula.



Weitere Informationen erhalten Sie unter der Telefon-Hotline  
+49 (0)30 69003-111



For more information, call the telephone hotline at  
+49 (0)30 69003-111



## 5.6 Schritt 5

## 5.6 Step 5

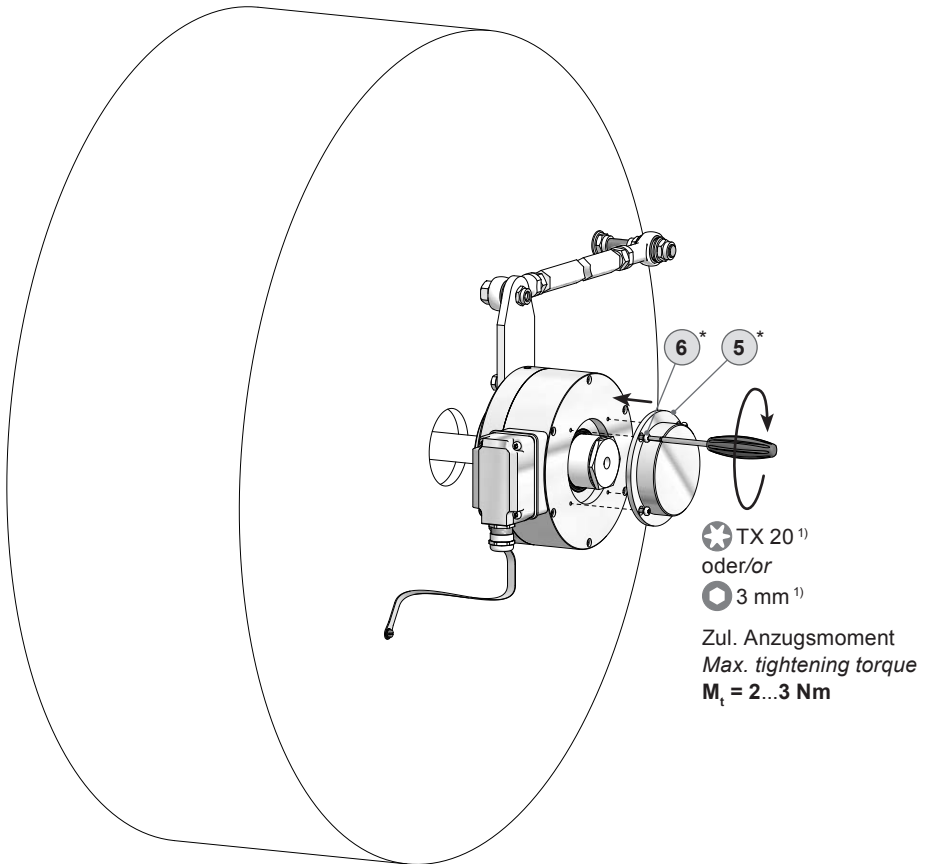

<sup>1)</sup> Je nach Version

<sup>1)</sup> Depending on version

\* Siehe Seite 7  
See page 7

## 5.7 Schritt 6 - Klemmenkasten

## 5.7 Step 6 - Terminal box

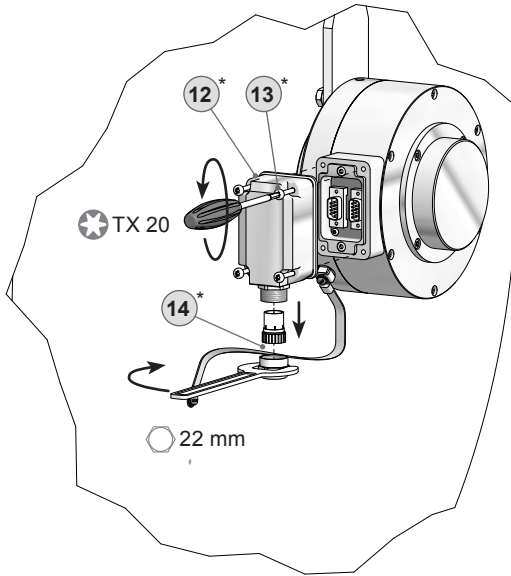

## 5.8 Schritt 7 - Klemmenkasten

## 5.8 Step 7 - Terminal box

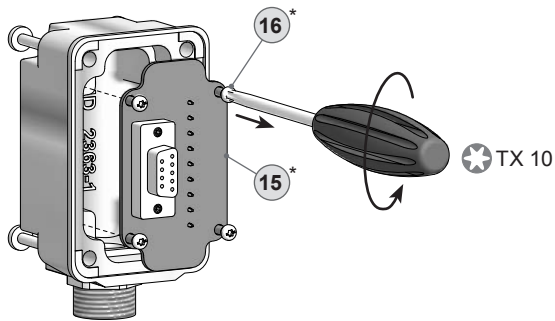

\* Siehe Seite 7  
See page 7

## 5.9 Schritt 8 und 9 - Klemmenkasten

## 5.9 Step 8 and 9 - Terminal box

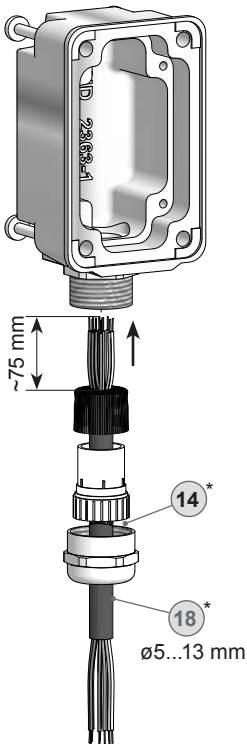

Kabelschirm  
Cable shield

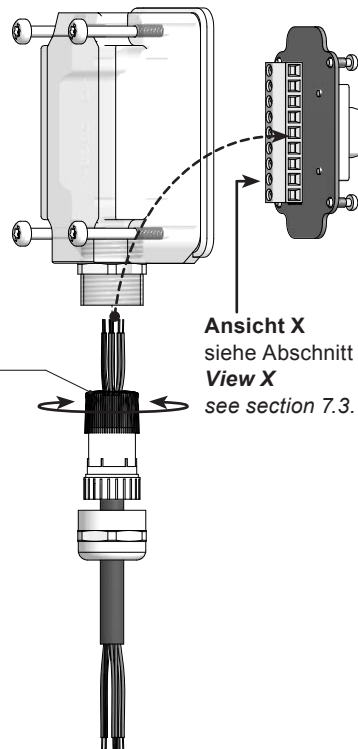

\* Siehe Seite 7 oder 8  
See page 7 or 8



**Zur Gewährleistung der angegebenen Schutzart sind nur geeignete Kabel-durchmesser zu verwenden.**



**To ensure the specified protection of the device the correct cable diameter must be used.**

## 5.10 Schritt 10 - Klemmenkasten

## 5.10 Step 10 - Terminal box

D-SUB Buchse zum Anschluss an Gerätegehäuse, siehe Abschnitt 5.11.  
*D-SUB connector (female) for connecting to device housing, see section 5.11.*

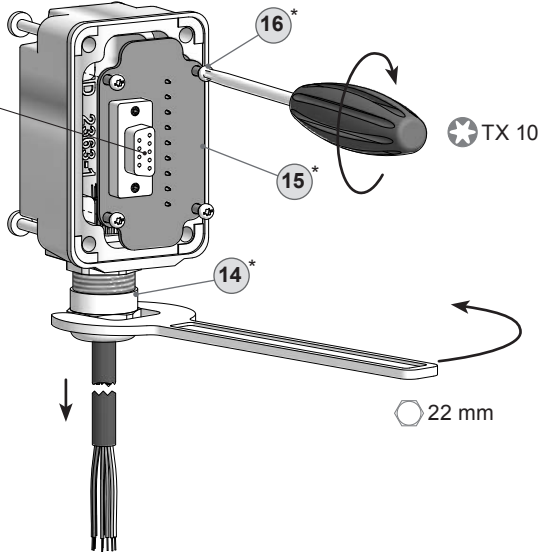

## 5.11 Schritt 11 - Klemmenkasten

## 5.11 Step 11 - Terminal box

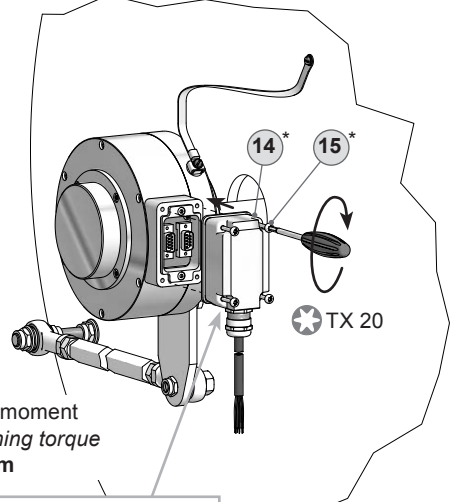
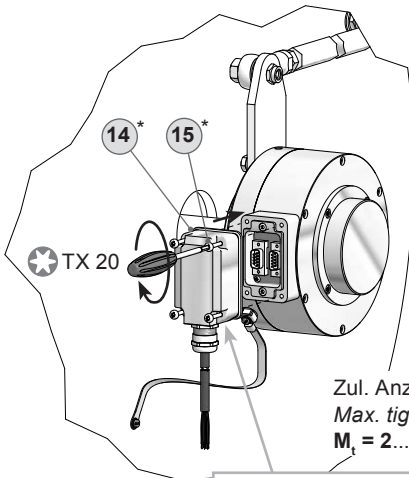

Zul. Anzugsmoment  
 Max. tightening torque  
 $M_t = 2 \dots 3 \text{ Nm}$

Großer, um 180° wendbarer Klemmenkasten.  
*Big terminal box, turn by 180°.*

\* Siehe Seite 7 oder 8  
 See page 7 or 8



**Vor der Montage des Klemmenkastendeckels prüfen, ob die Klemmenkastendeckeldichtung unbeschädigt ist.**



**Check that the seal of the terminal box is not damaged before mounting the terminal box.**

## 5.12 Montagehinweis

## 5.12 Mounting instruction

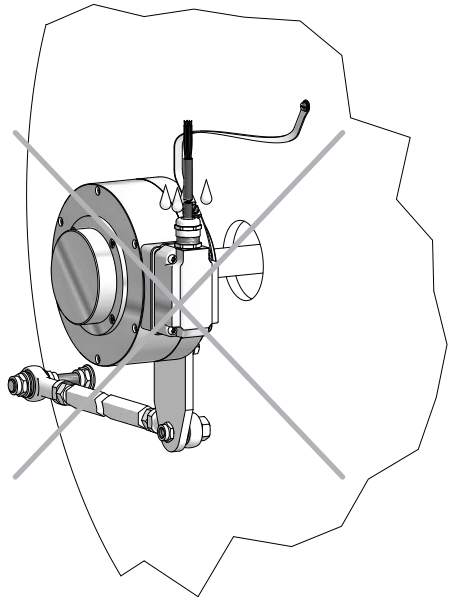
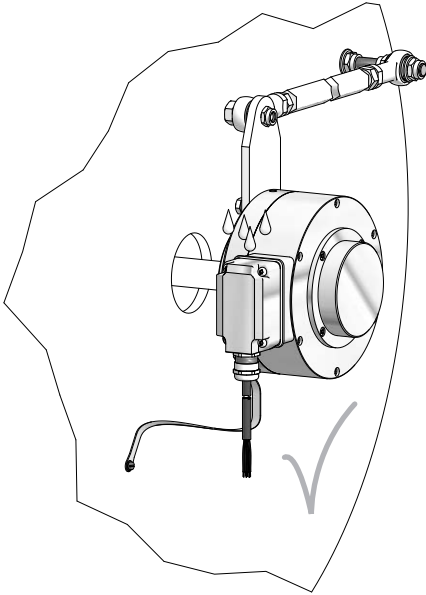

Wir empfehlen, das Gerät so zu montieren, dass der Kabelanschluss keinem direkten Wassereintritt ausgesetzt ist.



*It is recommended to mount the device with cable connection facing downward and being not exposed to water.*

## 6 Abmessungen

### 6.1 Kleine Stütze für die Drehmomentstütze

(74430, 74431, 74436, 74438)

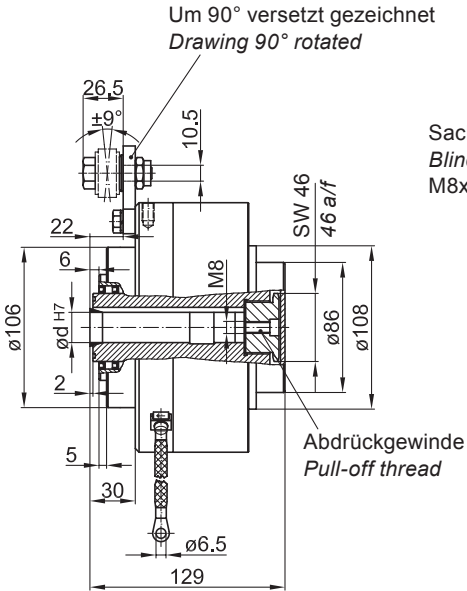

## 6 Dimensions

### 6.1 Small brace for the torque arm

(74430, 74431, 74436, 74438)

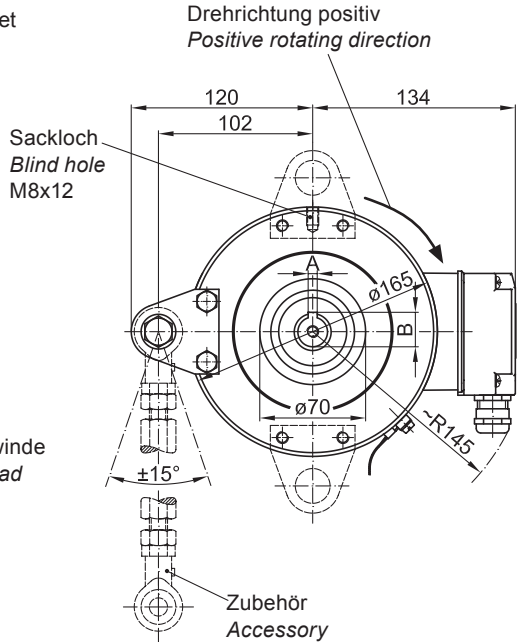

∅d <sup>H7</sup>	A	B
20	6	22.8
25	8	28.3
28	8	31.3
32	-	-
36	-	-
38	-	-

Alle Abmessungen in Millimeter (wenn nicht anders angegeben)  
*All dimensions in millimeters (unless otherwise stated)*

## 6.2 Große Stütze für die Drehmomentstütze

(74437)

## 6.2 Large brace for the torque arm

(74437)

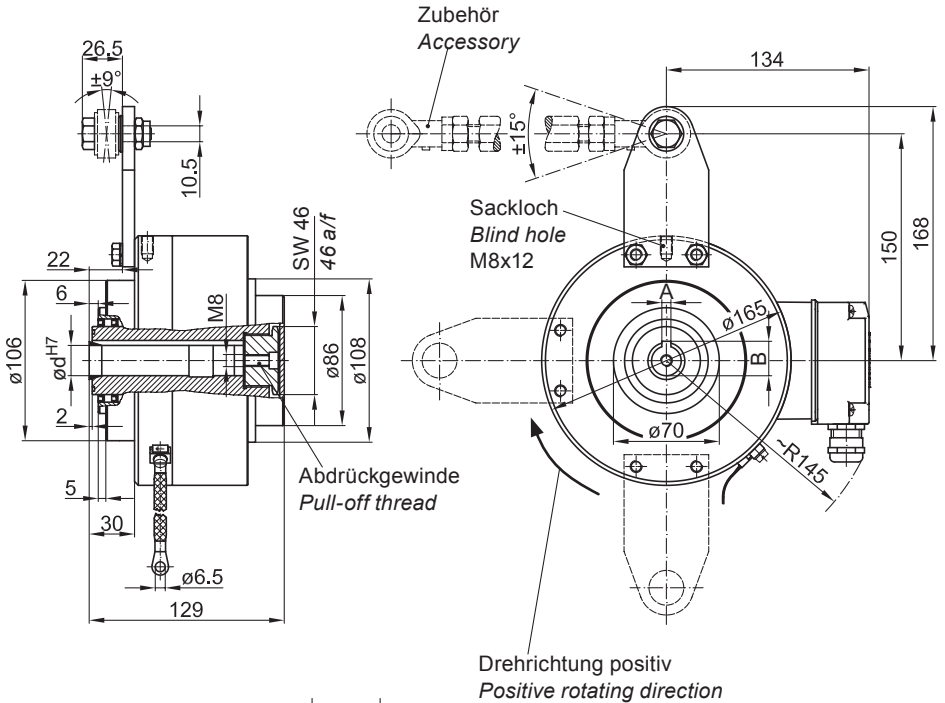

$\varnothing d^{H7}$	A	B
20	6	22.8
25	8	28.3
28	8	31.3
32	-	-
36	-	-
38	-	-

Alle Abmessungen in Millimeter (wenn nicht anders angegeben)  
All dimensions in millimeters (unless otherwise stated)

**7 Elektrischer Anschluss****7.1 Beschreibung der Anschlüsse**

+UB; +	Betriebsspannung <i>Voltage supply</i>
⊥; ↓; GND; 0V	Masseanschluss <i>Ground</i>
⊥; ↗	Erdungsanschluss (Gehäuse) <i>Earth ground (housing)</i>
K1; A; A+	Ausgangssignal Kanal 1 <i>Output signal channel 1</i>
$\overline{K1}$ ; $\overline{A}$ ; A-	Ausgangssignal Kanal 1 invertiert <i>Output signal channel 1 inverted</i>
K2; B; B+	Ausgangssignal Kanal 2 (90° versetzt zu Kanal 1) <i>Output signal channel 2 (offset by 90° to channel 1)</i>
$\overline{K2}$ ; $\overline{B}$ ; B-	Ausgangssignal Kanal 2 invertiert <i>Output signal channel 2 inverted</i>
K0; C; R; R+	Nullimpuls (Referenzsignal) <i>Zero pulse (reference signal)</i>
$\overline{K0}$ ; $\overline{C}$ ; $\overline{R}$ ; R-	Nullimpuls invertiert <i>Zero pulse inverted</i>

**7.2 Sensorkabel HEK 8 (Zubehör)**

Es wird empfohlen, das **Baumer Hübner Sensorkabel HEK 8** zu verwenden oder ersatzweise ein geschirmtes, paarig verdrilltes Kabel. Das Kabel sollte in einem Stück und getrennt von Stromkabeln verlegt werden.

Kabelabschluss:

HTL: 1...3 k $\Omega$

TTL: 120  $\Omega$

**7 Electrical connection****7.1 Terminal significance****7.2 Sensor cable HEK 8 (accessory)**

**Baumer Hübner sensor cable HEK 8** is recommended. As a substitute a shielded twisted pair cable should be used. Continuous wiring without any splices or couplings should be used. Separate signal cables from power cables.

Cable terminating resistance:

HTL: 1...3 k $\Omega$

TTL: 120  $\Omega$

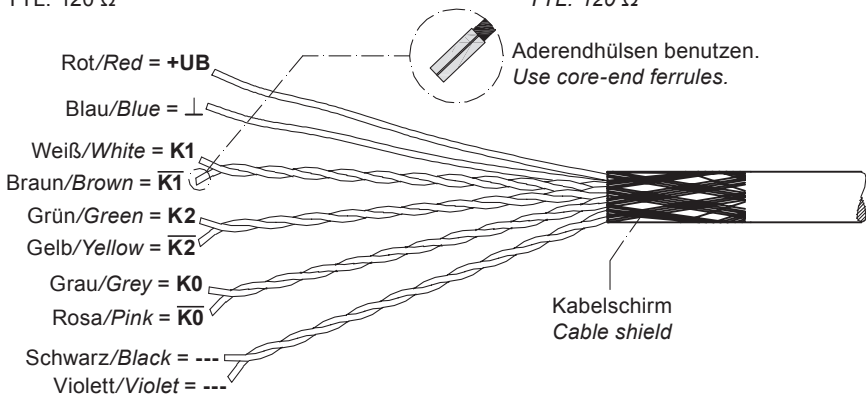



## 7.3 Klemmenbelegung

## 7.3 Terminal assignment

## 7.3.1 D ... I, D ... TTL

## 7.3.1 D ... I, D ... TTL

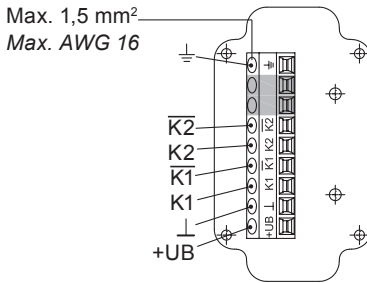
**Ansicht X**

Anschlussklemmen,  
siehe Abschnitt 5.9.

**View X**

Connecting terminal,  
see section 5.9.

Zwischen ⊥ und ⊥ besteht keine Verbindung.  
There is no connection between ⊥ and ⊥.

## 7.3.2 DN ... I, DN ... TTL, DN ... R

## 7.3.2 DN ... I, DN ... TTL, DN ... R

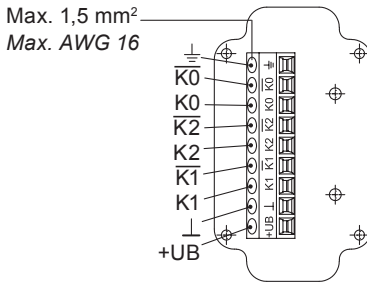
**Ansicht X**

Anschlussklemmen,  
siehe Abschnitt 5.9.

**View X**

Connecting terminal,  
see section 5.9.

Zwischen ⊥ und ⊥ besteht keine Verbindung.  
There is no connection between ⊥ and ⊥.



**Betriebsspannung nicht auf Ausgänge legen! Zerstörungsgefahr!**

Spannungsabfälle in langen Leitungen berücksichtigen (Ein- und Ausgänge).



**Do not connect voltage supply to outputs! Danger of damage!**

Please, beware of possible voltage drop in long cable leads (inputs and outputs).

## 7.4 Ausgangssignale

## 7.4 Output signals

Signalfolge bei positiver  
Drehrichtung, siehe Abschnitt 6.  
Sequence for positive rotating  
direction, see section 6.

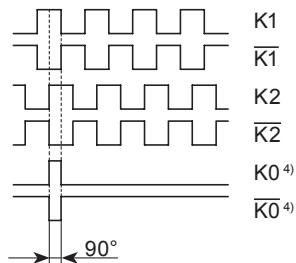

<sup>4)</sup> Mit Nullimpuls

<sup>4)</sup> With zero pulse

## 8 Demontage

### 8.1 Schritt 1 und 2

Elektrische Verbindung trennen.

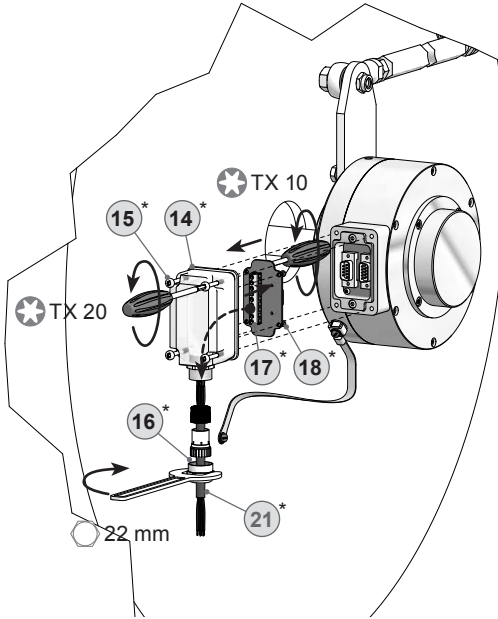

## 8 Dismounting

### 8.1 Step 1 and 2

Disconnect electrical connection.

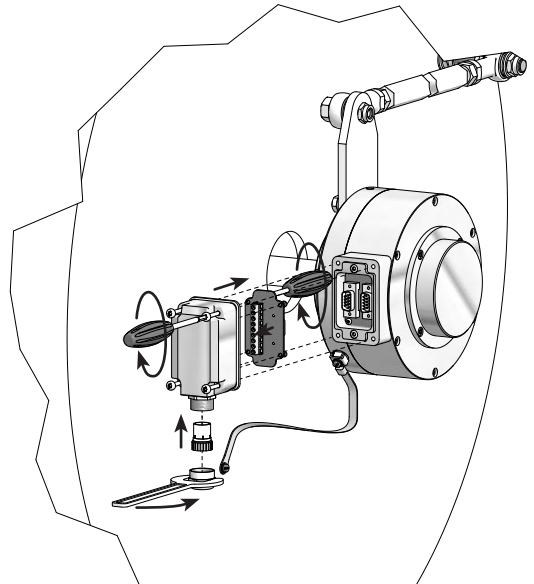

\* Siehe Seite 7 oder 8  
See page 7 or 8

8.2 Schritt 3

8.2 Step 3

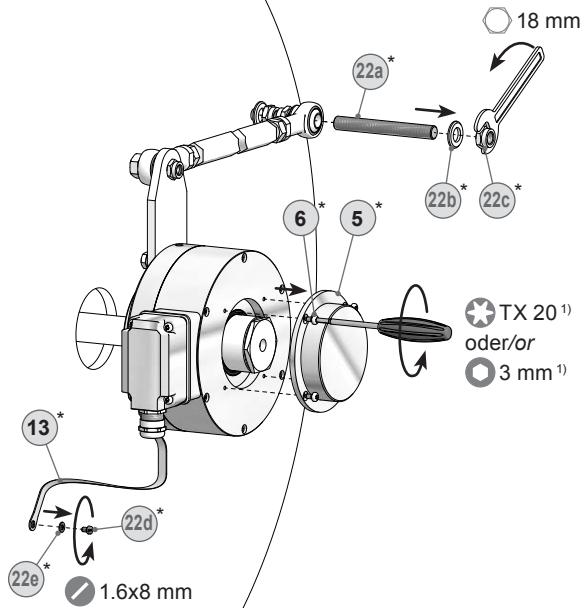

8.3 Schritt 4

8.3 Step 4

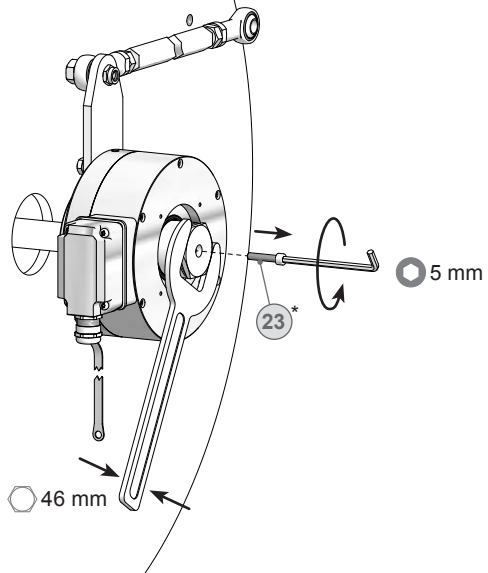

<sup>1)</sup> Je nach Version

<sup>1)</sup> Depending on version

\* Siehe Seite 7 oder 8  
See page 7 or 8

## 8.4 Schritt 5

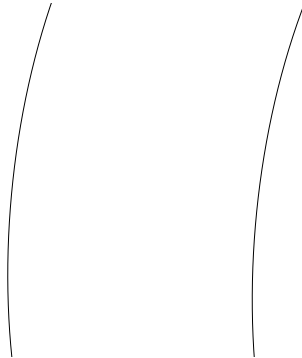

## 8.4 Step 5

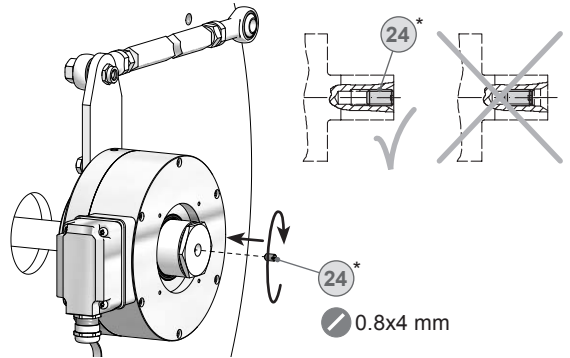

## 8.5 Schritt 6

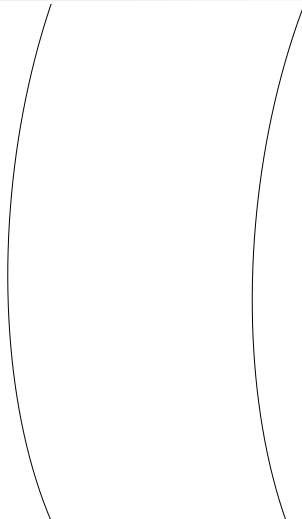

## 8.5 Step 6

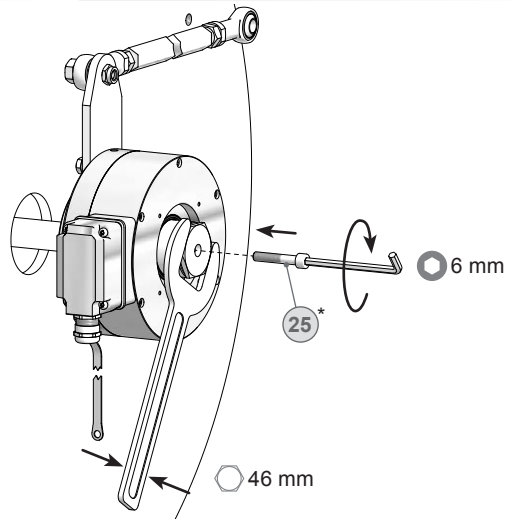

## 8.6 Schritt 7

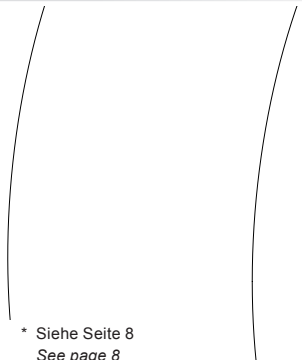

## 8.6 Step 7

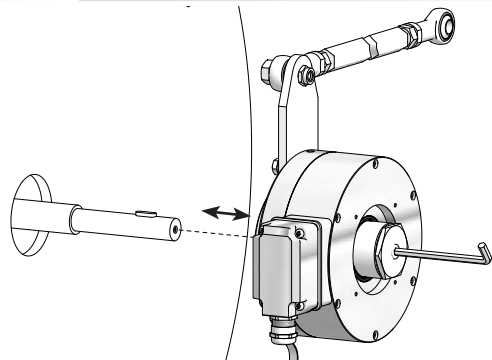

\* Siehe Seite 8  
See page 8



Passion for Sensors

## EU-Konformitätserklärung EU Declaration of Conformity Déclaration UE de Conformité

Wir erklären in alleiniger Verantwortung, dass die Produkte, auf die sich diese Erklärung bezieht, die grundlegenden Anforderungen der angegebenen Richtlinie(n) erfüllen und basierend auf den aufgeführten Norm(en) bewertet wurden.

We declare under our sole responsibility that the products to which the present declaration relates comply with the essential requirements of the given directive(s) and have been evaluated on the basis of the listed standard(s).

Nous déclarons sous notre seule responsabilité que les produits auxquels se réfère la présente déclaration sont conformes aux exigences essentielles de la directive/ des directives mentionnée(s) et ont été évalués sur la base de la norme/ des normes listée(s).

**Hersteller**Manufacturer  
Fabricant

Baumer Hübner GmbH

**Bezeichnung**Description  
DescriptionDrehgeber ohne Erdungsbürste / ohne Heizung  
Incremental encoder without earthing brush / without heating  
Codeur incrémental sans balai de mise à la terre / sans chauffantes**Typ(en) / Type(s) / Type(s)**

OG9	OG83	HOG9	HOG16	HOG74	HOG132	HOG710	POG11G	POG90
FOG6	OG60	OG90	HOG9G	HOG22	HOG75	HOG14	POG9	POG86
OG70	OG710	HOG10	HOG28	HOG75K	HOG161	POG9G	POG86G	OGN 6
OG71	OG720	HOG10G	HOG60	HOG90	HOG163	POG10	FOG9	
OG72	HOG6	HOG11	HOG70	HOG100	HOG165	POG10G	FOG90	
OG73	HOG86	HOG11G	HOG71	HOG131	HOG220	POG11	HMI17	

**Richtlinie(n)**

Directive(s)

Directive(s)

2014/30/EU; 2014/34/EU; 2011/65/EU

**Norm(en)**

Standard(s)

Norme(s)

EN 61000-6-2:2005, EN 61000-6-3:2007/A1:2011  
EN 60079-0:2012 + A11:2013; EN 60079-15:2010; EN 60079-31:2014  
EN 50581:2012**Ort und Datum**

Place and date

Lieu et date

Berlin, 15.08.2016

**Unterschrift/Name/Funktion**

Signature/name/function

Signature/nom/fonction

Daniel Kleiner

Head of R&amp;D Motion

Control, Baumer Group

Baumer\_HOGx\_OGx\_POGx\_FOGx\_HMI\_DE-EN-FR\_CoC\_81201236.docm/kwe

1/1

Baumer Hübner GmbH P.O. Box 126943 · D-10609 Berlin · Max-Dohrn-Str. 2+4 · D-10589 Berlin  
Phone +49 (0)30 69003-0 · Fax +49 (0)30 69003-104 · info@baumerhuebner.com · www.baumer.com  
Sitz der Gesellschaft / Registered Office: Berlin, Germany · Geschäftsführer / Managing Director: Dr. Oliver Vietze, Dr. Johann Pohany  
Handelsregister / Commercial Registry: AG Charlottenburg HRB 96409 · USt-Id-Nr. / VAT-No.: DE136569055

## 10 Technische Daten

### 10.1 Technische Daten - elektrisch

• Betriebsspannung:	9...30 VDC (HTL) 9...26 VDC (TTL - Version R) 5 VDC $\pm 5$ % (TTL)
• Betriebsstrom ohne Last:	$\leq 100$ mA
• Impulse pro Umdrehung:	1024...8192 (je nach Bestellung)
• Phasenverschiebung:	$90^\circ \pm 20^\circ$
• Tastverhältnis:	40...60 %
• Referenzsignal:	Nullimpuls, Breite $90^\circ$
• Abtastprinzip:	Optisch
• Ausgabefrequenz:	$\leq 120$ kHz
• Ausgangssignale:	K1, K2, K0 + invertierte
• Ausgangsstufen:	HTL TTL/RS422 (je nach Bestellung)
• Wellenisololation:	2,8 kV
• Störfestigkeit:	EN 61000-6-2
• Störaussendung:	EN 61000-6-3
• Zulassungen:	CE, UL-Zulassung / E256710

### 10.2 Technische Daten - mechanisch

• Baugröße (Flansch):	$\varnothing 165$ mm
• Wellenart:	$\varnothing 20...38$ mm (durchgehende Hohlwelle)
• Zulässige Wellenbelastung:	$\leq 500$ N axial; $\leq 650$ N radial
• Schutzart DIN EN 60529:	IP67
• Betriebsdrehzahl:	$\leq 6000$ U/min (mechanisch)
• Betriebsdrehmoment typ.:	15 Ncm
• Trägheitsmoment Rotor:	4,9 kgcm <sup>2</sup>
• Werkstoffe:	Gehäuse: Aluminiumlegierung Welle: Edelstahl
• Betriebstemperatur:	-40...+100 °C Eingeschränkt im Ex-Bereich, siehe Abschnitt 2.
• Widerstandsfähigkeit:	IEC 60068-2-6 Vibration 20 g, 10-2000 Hz IEC 60068-2-27 Schock 300 g, 6 ms
• Korrosionsschutz:	IEC 60068-2-52 Salzsprühnebel entspricht Umgebungsbedingungen CX (C5-M) nach ISO 12944-2
• Explosionsschutz:	II 3 G Ex nA IIC T4 Gc (Gas) II 3 D Ex tc IIIC T135°C Dc (Staub)
• Anschluss:	Klemmenkasten
• Masse ca.:	6,1 kg

## 10 Technical data

### 10.1 Technical data - electrical ratings

• Voltage supply:	9...30 VDC (HTL) 9...26 VDC (TTL - version R) 5 VDC $\pm$ 5 % (TTL)
• Consumption w/o load:	$\leq$ 100 mA
• Pulses per revolution:	1024...8192 (as ordered)
• Phase shift:	$90^\circ \pm 20^\circ$
• Duty cycle:	40...60 %
• Reference signal:	Zero pulse, width $90^\circ$
• Sensing method:	Optical
• Output frequency:	$\leq$ 120 kHz
• Output signals:	K1, K2, K0 + inverted
• Output stages:	HTL TTL/RS422 (as ordered)
• Shaft insulation:	2.8 kV
• Interference immunity:	EN 61000-6-2
• Emitted interference:	EN 61000-6-3
• Approvals:	CE, UL approval / E256710

### 10.2 Technical data - mechanical design

• Size (flange):	$\varnothing$ 165 mm
• Shaft type:	$\varnothing$ 20...38 mm (through hollow shaft)
• Admitted shaft load:	$\leq$ 500 N axial; $\leq$ 650 N radial
• Protection DIN EN 60529:	IP67
• Operating speed:	$\leq$ 6000 rpm (mechanical)
• Operating torque typ.:	15 Ncm
• Rotor moment of inertia:	4,9 kgcm <sup>2</sup>
• Materials:	Housing: aluminium alloy Shaft: stainless steel
• Operating temperature:	-40...+100 °C Restricted in potentially explosive environments, see section 2.
• Resistance:	IEC 60068-2-6 Vibration 20 g, 10-2000 Hz IEC 60068-2-27 Shock 300 g, 6 ms
• Corrosion protection:	IEC 60068-2-52 Salt mist complies to ambient conditions CX (C5-M) according to ISO 12944-2
• Explosion protection:	II 3 G Ex nA IIC T4 Gc (gas) II 3 D Ex tc IIIC T135°C Dc (dust)
• Connection:	Terminal box
• Weight approx.:	6.1 kg

## 11 Zubehör

- Drehmomentstütze Größe M12, Bestellnummer: siehe Abschnitt 4.2 (18)\*
- Montageset für Drehmomentstütze Größe M12 und Erdungsband, Bestellnummer: 11069336 (20)\*
- Sensorkabel für Drehgeber HEK 8 (19)\*
- Werkzeugset, Bestellnummer: 11068265 (24)\*
- Digital-Konverter: HEAG 151 - HEAG 154
- LWL-Übertrager: HEAG 171 - HEAG 176
- Digitaler Drehzahlschalter: DS 93
- Prüfgerät für Drehgeber HENQ 1100

## 11 Accessories

- *Torque arm size M12 order number: see section 4.2* (18)\*
- *Mounting kit for torque arm size M12 and earthing strap, order number: 11069336* (20)\*
- *Sensor cable for encoders HEK 8* (19)\*
- *Tool kit, order number: 11068265* (24)\*
- *Digital converters: HEAG 151 - HEAG 154*
- *Fiber optic links: HEAG 171 - HEAG 176*
- *Digital speed switch: DS 93*
- *Analyzer for encoders HENQ 1100*

\* Siehe Abschnitt 4  
See section 4



# Baumer

**Baumer Hübner GmbH**

P.O. Box 12 69 43 · 10609 Berlin, Germany

Phone: +49 (0)30/69003-0 · Fax: +49 (0)30/69003-104

info@baumerhuebner.com · www.baumer.com/motion

Version:

74430, 74431, 74436, 74437, 74438

Originalsprache der Anleitung ist Deutsch. Technische Änderungen vorbehalten.  
Original language of this instruction is German. Technical modifications reserved.